

DE TANK

tweemaandelijks orgaan, TWENOT

DUTCH ARMOUR ASSOCIATION

postbus 357 - 8000 AJ ZWOLLE

THE NETHERLANDS

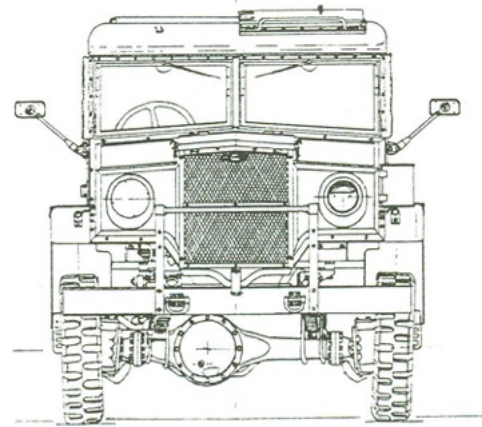
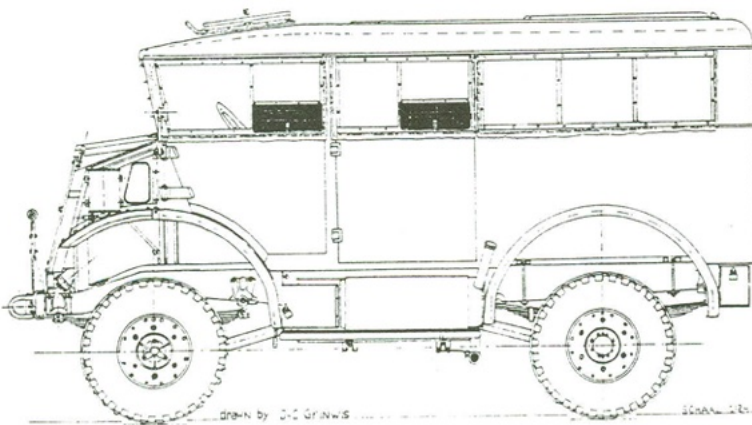
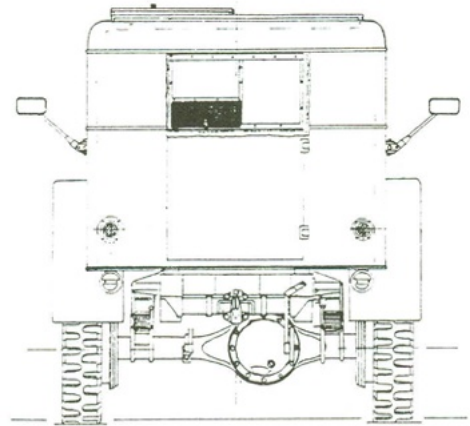
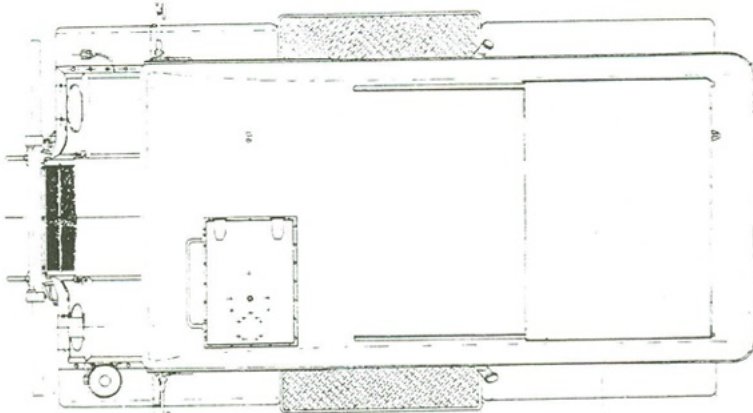

H. U. B.

NUMMER 97 AUGUSTUS 1992

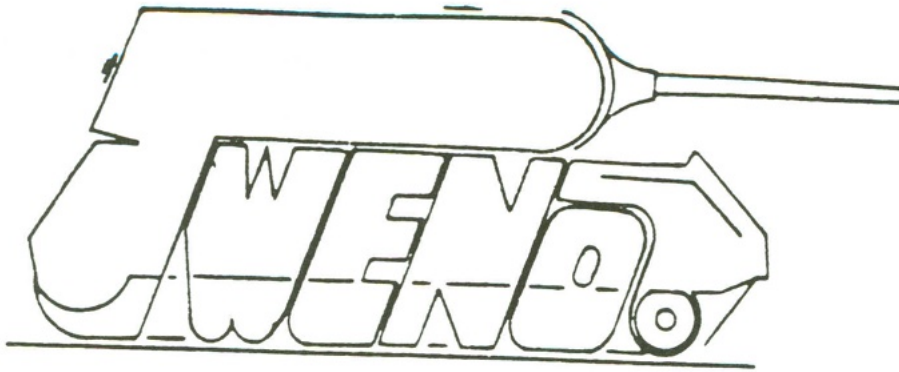

BESTUUR:

Voorzitter : John Janse
Vice-voorzitter : Joop v.d. Weerden
Secretaris : Johan Groen
Penningmeester : Kees Blijleven
Externe contacten : Jan Frankema

ADRESSEN:

Secretariaat: 

Redactie : Jan van Veen

Postbank : 3026112
t.n.v. : TWENOT, Heiloo

Contributie : t/m 18 jr: f 15,=
> 18 jr: f 20,=

REGIOCOÖRDINATOREN

Noord-Holland : Jan van Veen

Noord : Theo de Haan

Midden : Arne Poirot

Zuid-west : Jan Verhulst

Zuid-oost : Gert Mons

DE TANK is een tweemaandelijke uitgave van de vereniging TWENOT. Zij wordt aan alle leden gratis toegezonden. In de rubriek Vraag en Aanbod kunnen de leden niet-commerciële advertenties plaatsen. Copy voor DE TANK moet uiterlijk de vijftiende van iedere oneven maand bij de redactie zijn.

HET GEHEEL OF GEDEELTELIJK OVERNEMEN VAN ARTIKELEN EN/OF AFBEELDINGEN IS ZONDER SCHRIFTELIJKE TOESTEMMING VAN DE REDACTIE NIET TOEGESTAAN

VERENIGINGSNIEWS

Bij een tijdschrift dat slechts een maal per twee maanden verschijnt, ligt er altijd vrij veel tijd tussen het schrijven en het lezen van de artikelen. Op het moment dat deze woorden

worden geschreven is het begin juli en u leest ze pas begin augustus. In de tussenliggende tijd heeft de Open Dag van de Kon. Landmacht plaats gevonden en afgaande op de ervaring van het

afgelopen jaar, zal het een zeer geslaagde dag zijn geweest. Mensen die belangstelling hebben voor militaire voertuigen ontmoeten maar zelden andere mensen die deze interesse ook hebben. En juist dan is het een leuke gewaardwording om als het ware overspoeld te worden door bezoekers met in ieder geval enige, maar vaak een behoorlijk grote belangstelling voor datgene waar wij onze hobby van maken.

Eveneens afgaande op de ervaring van 1991 hopen we dat we er een flink aantal nieuwe leden bijgekregen hebben. Vanaf deze plaats heten we iedereen van harte welkom. We hopen dat we als TWENOT datgene weten te bieden wat u zoekt en dat u zich lang in uw lidmaatschap zult verheugen.

Het bestuur.

AGENDA

- 05 sept. : regiodag "Midden" in Deventer
 12 sept. : Militaire chauffeurskampioenschappen, Kamp van Zeist
 28 sept. : regiodag "Noord" in Roordahuizum en Sneek
 3 oktober : regiomiddag "Noord-Holland" bij Nico Los, Heerhugowaard
 17 oktober : TWENOT ledenvergadering in Rotterdam, Kralingseveer
 21 november: het 6e Vriendschapstreffen IMM/TWENOT, wederom in Mook

Op 29 september a.s. vindt de première plaats van een tentoonstelling "HET IS MAAR SPEL" welke op drie verschillende locaties wordt getoond, te weten het Koninklijk Nederlands Leger- en Wapenmuseum te Delft, het Zuidhollands Verzetsmuseum te Gouda en het Defensievoorlichtingscentrum in Den Haag. De tentoonstelling behandelt de geschiedenis van militair speelgoed en de diverse opvattingen betreffende de opvoedkundige waarde ervan. Te zien zullen zijn oud en modern (oorlogs)speelgoed, kinderboeken, spellen, schilderijen, prenten, leermiddelen, etc.

Na afloop van de presentatie in Nederland (10 mei 1993) gaat de tentoonstelling naar een aantal musea in het buitenland, o.a. het Imperial War Museum in Londen, het Legermuseum in Brussel,

het Museum of Childhood in Edinburgh en het Spielzeugmuseum der Stadt Neurenberg.

Via het Legermuseum in Delft vraagt de organiserende STICHTING KUNSTPROJECTEN aan Twenot-leden of zij bereid zijn medewerking te verlenen aan deze tentoonstelling door middel van het (tijdelijk) beschikbaar stellen van modellen, diorama's en eventueel verzameld speelgoed.

Alle in bruikleen gegeven voorwerpen zullen met uiterste zorg worden behandeld en 'van spijker tot spijker' gedurende de hele periode van het bruikleen voor de door u aangegeven waarde worden verzekerd.

Leden die hieraan willen meewerken kunnen contact met mij opnemen (tel. ~~XXXXXX~~ ná 17 augustus)

Kees Blijleven

Op zaterdag 12 september a.s. vinden in het Kamp van Zeist te Soesterberg wederom de **Internationale Behendigheidswedstrijden voor Militaire Chauffeurs** plaats en, evenals in voorgaande jaren, is TWENOT daar weer met een stand bij aanwezig. Het schijnt dat alle modelbouwstands dit jaar worden ondergebracht in het luchtvaartmuseum in plaats van in de

hal waar we in de afgelopen jaren stonden. O.i. beslist geen verslechtering. Het museum trekt altijd mensen aan en dat is precies wat wij ook graag willen.

Leden die nadere informatie willen en/of die onze stand willen helpen bemanen worden verzocht even contact op te nemen met Joop van de Weerden (~~XXXXXX~~) of Johan Groen (~~XXXXXX~~).

REGIONIEUWS

REGIO MIDDEN

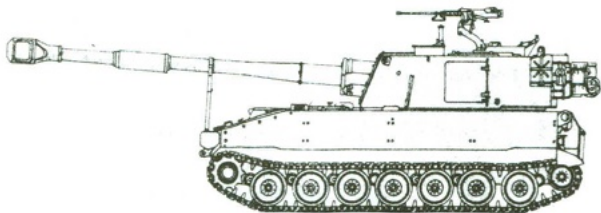

Op 5 september houden René Müller en Marcel von Hobe een regioday voor Regio Midden. Bij deze nodigen zij iedereen uit. Het thema van deze dag zal zijn "Artillerie". Frits Weisfelt zal ons iets vertellen over dit onderwerp. Hij zal aan de hand van eigen modellen zijn verhaal onderbouwen. Ook zal hij ingaan

op het samenstellen van exact de juiste kleuren van voertuigen en uniformen.

Om meer gespreksstof te hebben vragen we iedereen die komt modellen mee te nemen. Het mogen natuurlijk ook modellen zijn die niet direct met artillerie te maken hebben.

De regioday vindt dit keer plaats in Deventer, het gebouw "De Spoorbaan", Diepenveenseweg 21-23 (het grote -oude- gebouw achter het station). We beginnen om 11.00 uur. Ben je van plan te komen, laat het dan even weten aan René of Marcel zodat zij de juiste hoeveelheid koffie en broodjes kunnen inslaan.

En heb je nog wat te verhandelen? Er zijn altijd mensen die er iets van willen kopen.

René Müller :

Marcel von Hobe:



REGIO ZUID-OOST

Op zaterdag 27 juni kwamen 13 Twenotters uit de wijde omtrek naar Grave getogen om daar ten huize van de regiocoördinator hun mooiste bouwkunsten te vertonen. Een prima opkomst derhalve en er werd dan ook heel wat afgekletst.

Er was zowaar een kleine "Shermanwedstrijd" waaruit de modellen van Melchior Kremers en Ton Spoormakers als winnaars uit de bus kwamen. Behalve de modellen van de winnaars mogen ook de diorama's an Theo Naus niet onvermeld blijven.

Al met al was het een gezellige middag. Aan het eind van het jaar moeten we dit maar eens herhalen. Dit is dan tevens een oproep aan alle leden in de regio: een dergelijke middag hoeft niet persé bij de regiocoördinator thuis gehouden te worden. Wie in november of december ergens ruimte beschikbaar heeft, kan mij bellen.

Gert Mons,



NIEUWE LEDEN

W. Faas,
R. de Groot,
G. Gussinklo,
C. Heitlager,
P.A. van Iren,
H.Klom,
P.S. Miedema,
T.G.H. v.d. Peppel,
H. de Schaart,
J. van Vianen,
H.T. de Vries,
L. Weermeijer,

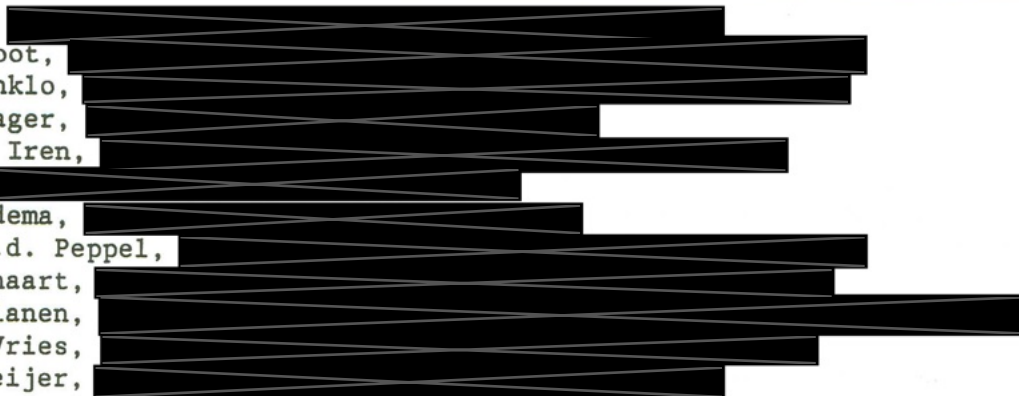

VRAAG & AANBOD

C.F.A.H. Ruiter, [REDACTED] biedt aan: 1 x gebruikte figuurzaagmachine, merk HOBBY-LUX 450, voor f 250,- (niewprijs f 369,-).

Theo Naus, [REDACTED] schrijft: "Ik kan niet alle decals op Tamiya's 1/35 German decal sheet gebruiken. Wie interesse heeft in een bepaald embleem, kan dat krijgen voor een postzegel van 80 cent. Stuur een gefrankeerde retourenveloppe plus een postzegel per gevraagd setje emblemen en ik stuur het terug. Bel vooraf wel even om na te gaan of ik het kan missen. Verder zou ik graag informatie willen krijgen over de 50 mm PaK 38. Kan iemand mij daaraan helpen?"

Marcel Zonneveld, [REDACTED] is op zoek naar de US ARMY Tank Crew (nr. 35009) en de US COMBAT GROUP (nr. 35080) van Tamiya. Ook is hij bezig met een Sherman Crab Mk.1 en hij vraagt wie hem kan helpen aan detailtekeningen van dit voertuig. Voorts wil hij een Stuart Kangaroo bouwen en ook daar zoekt hij tekeningen van. Kosten worden uiteraard vergoed. Hij heeft een tip voor modelbouwers die wel eens het probleem hebben dat hun antennes zomaar afbreken (de antennes van hun modellen, wel te verstaan). Ga naar een muziekwinkel en koop daar de dunste gitaarsnaar. Deze is ongeveer 70 cm lang, kost ca. f 1,75 en levert prima flexibele antennes. Lijmen met secondenlijm.

Erik-Jan Eskes, [REDACTED] biedt te ruil aan, in schaal 1:35, 28 granaten en 8 hulzen voor het 105 mm kanon van o.a. de Leopard 1 en de Abrams M1. Daarnaast diverse andere accessoires uit twee Modern US Accesory sets van Tamiya. Ruilen graag voor 75 mm of 76 mm Sherman, Panther of Tiger II munitie. Daarnaast zoekt hij de bouwtekening van Italeri's Chevrolet 15 Cwt Truck (nr. 233).

Marcel von Hobe, [REDACTED] zoekt detailfoto's en/of tekeningen van de M35A1 2½ ton Cargo truck. Verder vraagt hij of iemand het M151 XM408 project kent. Het gaat hier om een M151 6x6 uitvoering. Eventuele kosten worden vergoed.

André Koomen, [REDACTED] zoekt het 1:25 Verlinden figuur "SS-Panzer WITTMANN"

H.R.Noordhoff bied te koop aan:

- 1.Jane's Fighting Ships jaargang 1978/1979/1980/1986/1987.
- 2.Soldat und Techniek losse nummers en div: jaargangen.
- 3.Maandblad deTANK compleet van 1987 - 1992.
- 4.Ruimtevaarttijdschriften en luchtvaarttijdschriften.
- 5.De Vliegende Hollander losse nummers van 1982 t/m 1992.
- 6.Herkenningsbladen 1949 t/m 1992 compleet.

H.R.Noordhoff [REDACTED]

Tel: [REDACTED] na 1800 uur of s'morgens.

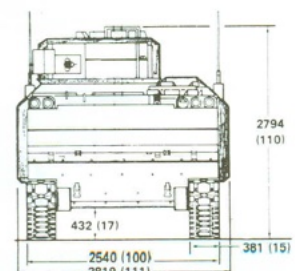
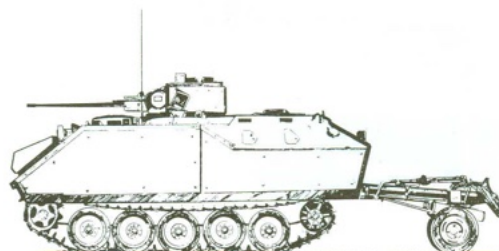
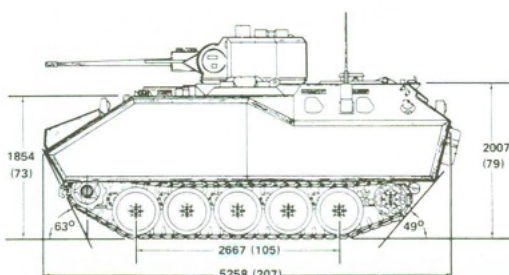

**YPR-765
NEDERLAND**

****MATCHBOX M41 WALKER BULDOG (schaal 1:32)****

Een flinke doos, een goede plaat van de tank, maar een abominabel slechte Nederlandse vertaling! De inhoud van de doos bestaat uit een aantal in groen plastic gespoten ramen met onderdelen die goed gevormd zijn en onderling goed passen. De schaal kan een bezwaar zijn voor hen die meerdere modellen bij elkaar willen opstellen.

De bouw biedt geen speciale moeilijkheden. De bouwbeschrijving, in de vorm van een serie duidelijke schetsen, is afdoende. Jammer dat de onderdelen in de ramen niet zijn genummerd.

De toren draait met 4 pennen in het gat in het rompdek en wordt tegen afvallen geborgd met 4 om de pennen te lijmen busjes (hier zeer matig lijm gebruiken!). Alle luiken zijn te openen. Er zitten 2 scharnierogen te veel in de doos en die heb ik gebruikt om het achterste luik, dat boven de transmissie, te bevestigen. Normaal is dit luik vastgezet door de bovenste romphelft op de onderste te lijmen. Ik liet de bovenkant los (zie verder op).

Een bijzonderheid die niet in de beschrijving is aangegeven is de mogelijkheid om met weinig moeite de loopwielen verend te maken. De asjes waar-

aan de wielarmen zitten, zijn met heel weinig speling in de romp gelagerd en over een flinke lengte. Daardoor geen waggelende wielen zoals bij de M47!

Aan de binnenzijde kunnen op deze asjes driehoekige hefboompjes worden gelijmd. Het is eenvoudig om hier vervolgens draadjes aan te knopen. Dan enige millimeters van de hefboom een klein trekveertje en daaraan een draad die aan een in de achterkant van de romp ingelijmd oogje wordt geknoopt. Deze veermogelijkheid en de bijzonder slappe rupsbanden vragen gewoon om opstellen in ruw terrein.

Ook de openen luiken met eronder de details van de motor en de transmissie (het huis van het versnellingsbakstuurmechanisme) geven mogelijkheden voor een diorama. Motorisering, waar de veermogelijkheid om vraagt, is misschien mogelijk, ik heb daar nog geen tijd voor gehad. Ook aan de binnenkant van de tank is detaillering aanwezig.

Hoe dan ook een model dat ondanks de oude stijl (oude matrijzen van Renwall) bijzonder aantrekkelijke mogelijkheden biedt!

J.L.A. de Grave

VOOR AL UW MILITAIRE BOUWDOZEN

RUIME KOLLEKTIE VAN -TAMIYA - ITALERI - FRANCOIS VERLINDEN

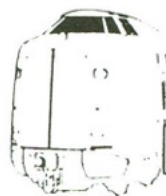
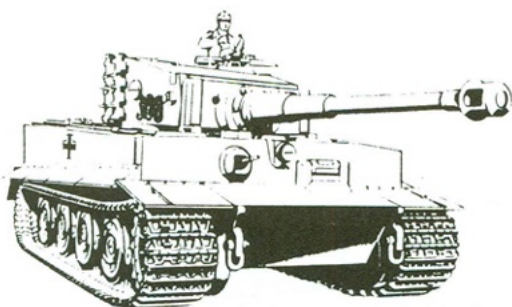

Intertoys
DE GROOT

Plein 1960 Amstelveen
Galerij 68b - 1181 ZP Amstelveen
Telefoon 020-456571
Geopend van maandag-middag t/mzaterdag
donderdag-avond - koopavond

MB MODELS conversiekit 1:35 **M36 JACKSON**

Niets is zo vervelend als, na een model gebouwd te hebben, tot de conclusie te komen dat het geheel niet goed is. Vandaar dat ik na het uitkomen van bovenvermelde conversiekit zo snel mogelijk de mogelijkheden en onmogelijkheden ervan op papier wilde zetten.

De naam is al enigszins misleidend. MB levert niet de hull (romp) maar het bovendek, doch dat is precies wat we nodig hebben. De doos bevat een compleet bovendek, gegoten in één stuk resin, en één stel voorspatborden.

Het geheel past uitstekend op de romp van Italeri's M36B1 en natuurlijk ook op de andere Sherman rompen van Italeri. Ook de toren van Italeri's M36 past goed in het toren gat. Vergelijking met foto's levert geen afwijkingen op, zodat over het algemeen van een aanwinst kan worden gesproken.

Met deze kit kan een goed model van de M36 Gun Motor Carriage (GMC) worden gebouwd, waarbij ik echter wel het advies geef een late versie te bouwen, die met het gesloten dak op de toren. Het interieur van zowel Italeri's M36 als MB's romp kunnen we namelijk wel vergeten. Denk bij het aanbrengen van decals om het feit dat de late M36 versie pas na

WW2 werd gebouwd!

Zoals gezegd, een model met een goed interieur is met deze conversiekit niet te bouwen. Het dek is namelijk massief gegoten (17 mm dik, een heel wat zwaardere pantsering dan de echte M36 had). Het is dus niet mogelijk om bijv. munitierekken aan weerszijden in de sponsons aan te brengen en die zie je het eerst als je in de open toren kijkt.

Nog enkele opmerkingen over de M10/M36 GMC serie:

De M10A1 en de M36 waren gebouwd op basis van de Medium Tank M4A3. De M35 Prime Mover was een M10A1 zonder toren. Deze 3 voertuigen hadden allen hetzelfde bovendek. Zelfbouwers hebben nu dus een uitstekend voorbeeld om van plastic plaat het bovendek te bouwen.

De M10 3 inch GMC en de M36B2 90 mm GMC waren gebouwd op basis van de Medium Tank M4A2. Het motordek hiervan verschilt aanzienlijk t.o.v. het MB-motordek.

Met de bespreking van de gehele M10/M36 serie wacht ik nog even totdat de een of andere fabrikant met de moderne M10 toren en met een beter motor-/bovendek uitkomt.

Frits Weisfelt.

Hieronder een tekening wat ik bedoel;

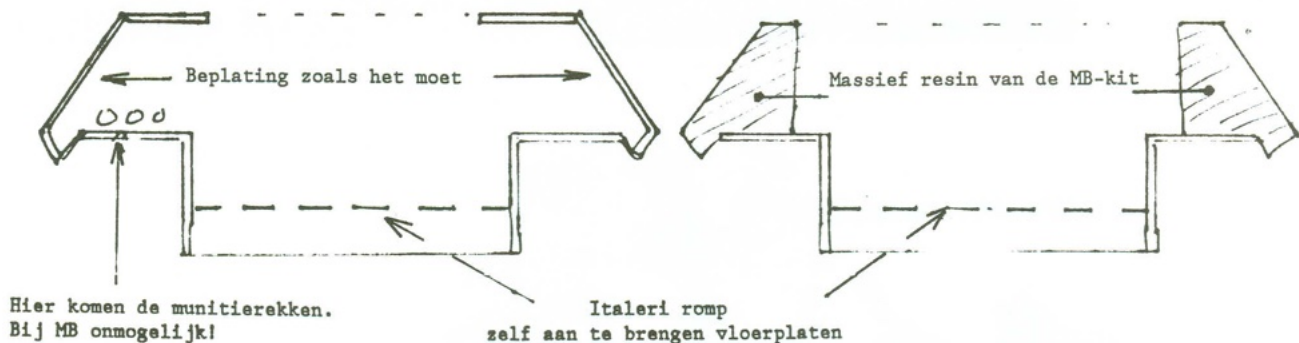

Tenslotte heb ik nog wat te koop:

Kopie van complete Technical manual TM 9.752 van de M10 3inch Gun Motor Carriage kosten Hfl. 10.00. Frits Weisfelt Tel. XXXXXXXXXX



1: "Field work"

In 1991 was ik op vakantie in Zuid-Limburg. Uit een boek over het Ardennen-offensief wist ik dat er ergens verder zuidelijk een Tiger Panzer moest staan. Al zoekende kwam ik er achter dat ik in het Belgische plaatsje La Gleize moest zijn. In overleg met de mede-vakantie-gangers werd een dag uitgekozen en toen het zover was, togen we zuidwaarts. Eenmaal in de buurt gekomen werden vrouw, kinderen en schoonouders met de picknickmand op een parkeerplaats achtergelaten en ging ik op pelgrimage de berg op naar La Gleize.

Hier was in 1944 Kampfgruppe Peiper, een eenheid van de 1e SS-Panzerdivisie, een elitedivisie en één van de beste die de Wehrmacht toen nog bezat, definitief tot staan gebracht. Het dorp werd daarbij compleet verwoest en bijna 100 Duitse voertuigen, gepantserde personeelvoertuigen en Panzer van de LAH bleven in La Gleize en omgeving achter. De meeste voertuigen werden later opgeruimd en in Luik omgesmolten. De Tiger VI bleef echter als een monument op het dorpsplein achter.

Inmiddels heb ik de eerste kruispunt in het dorp bereikt. Een bord wijst naar links naar het museum "December 1944". En daar staat hij dan. De eerste indruk is 'massaal'. Hij staat voor het museum, de toren op "1 Uhr". De loop wijst in de lucht. In het museum wordt de geschiedenis van de gevechten verteld. Er zijn veel uniformen en wapens tentoongesteld, zoals SS-Tarnanzüge en een collectie wielen van Panzer en Schützenpanzer. Er staat ook een enorm 120mm mortier, een Russisch Beutewaffe dat achter een voertuig kon worden gehangen. Ook staat er een gepantserde jeep. Weer buiten: een nerveuze blik op het horloge. Wacht de familie al ongeduldig op mij bij de picknick?

De Tiger is in drie kleuren geschilderd: groen, bruin en wit (1). Waarom wit werd gebruikt in plaats van geel zou men aan degenen moeten vragen die de Panzer opnieuw geschilderd hebben. Gezien de tijd van het jaar waarin de gevechten plaatsvonden zou wit best origineel kunnen zijn.

Zimmerit ontbreekt. De vraag kan worden gesteld of dat historisch juist is, hoewel er op de zwartwit foto's uit 1944 op de Königstiger van La Gleize ook geen Zimmerit te zien is (2).

De Panzer had het nummer 213, dus 2. Kompanie, 1. Zug, derde Panzer (3). Hij behoort tot de LAH en heeft het divisie teken op de achterkant. LAH had misschien organisatorisch een zware Abteilung in de OoB (4). De commandant was een zekere Dollinger.

Na de gevechten ontbrak een stuk van de loop, een rupsband zat los en de beschermplaten van de rupsbanden waren verdwenen.

Amerikaanse soldaten hadden met bazooka's op de voorkant van de tank geschoten om te oefenen (5). Er zitten wel 3 deuken in de voorkant maar er is niet één projectiel doorheen gegaan. Ik kon mijn hand in een van de deuken leggen. Bovendien heeft de Amerikaanse genie de voertuigen nog eens extra onklaar gemaakt.

De gereconstrueerde Panzer heeft nu weer een loop, beschermplaten voor de rupsbanden en is in de bovengenoemde kleuren geschilderd.

2: Het model.

Terug thuis. Inmiddels ben ik lid van Twenot geworden. Tijd om een eerste model te bouwen. Toen zag ik de vakantiefoto's van de Königstiger. Dat zou het moeten worden, en wel in de huidige staat!

Allereerst heb ik de Tiger II van Tamiya besteld bij het bekende adres in Gouda. Pas na de bestelling ondeckte ik dat de Tiger II twee verschillende types toren had gehad. Maar in de Tamiya doos zat de juiste. Aangezien ik in mijn jeugd scheepsmodellen van Revell had gebouwd, verliep het bouwen van het eerste model zonder moeite. Uit de rechte rupsbandbeschermplaat moest een segment worden verwijderd, aangezien dit bij het origineel ook ontbrak.

Met een verhitte schroevendraaier werden de deuken van de bazookaoefeningen op de boegplaat aangebracht.

Vervolgens werd het model in de gele basiskleur geschilderd. Toen maakte ik een slordig beginnersfoutje: met te

dikke witte verf geschilderd. Minuscule details van de motorbovenplaat verdwenen. Met een mesje moest de verf weer worden weggeschraapt. In totaal heb ik de camouflagekleuren 3 keer overgedaan voordat ik met het resultaat tevreden was. Daarna her en der wat roest aangebracht, het nummer een tikkelje naast de juiste plek.

Terug in de bouwdoos gaan losse rupsbandschakels, het MG 34, de boeglamp, de sleepkabels en andere details die op het origineel ontbreken. Aangezien een modellbouwer niets weggooit, heb ik deze onderdelen in de doos met de reserveonderdelen opgeborgen. De rupsbandbeschermers aan de achterkant ontbreken. Deze heb ik zelf van plastic gemaakt.

Dan de basis voor het model: een struik, een bankje van spijkers en plastic, een stuk straat van modelleerlei (zelfhardend) en een hek van hout (geen hout uit het regenwoud). Links van het origineel is op de grond een blauwe plaat met daarop een tekst aangebracht. Helaas kon ik op de foto's de tekst niet ontcijferen. Daarom bij het model ook alleen een aanduiding van het witte schrift.

Een brief aan het museum over de witte camouflagekleur, Zimmerit oder nicht, en het opschrift is helaas nog niet beantwoord. Aangezien ik geen "visseog" heb, zijn de fotos met enige akrobatiek met een telelens gemaakt.

Ziedaar het eerste model van een beginnende modelbouwer (6).

3. Gegevens "Königstiger" (Sdkfz 182) Nr. 213:

- Onderdeel: 501. Abteilung
- Gewicht: 69 ton
- Bemanning: 5 man
- Bewapening: 1 x 88 mm KwK 43/L71, 2 x MG34
- Motor: Maybach 12 cilinder, 600-700 Pk
- Inhoud v.d. 7 tanks: 860 liter
- Verbruik op de weg: 680 ltr/100 km en in het open veld: 1000 ltr/100 km.

Ik weet niet waar eventuele andere Königstiger staan. Omdat er maar weinig exemplaren zijn gebouwd, zijn ze uiteraard zeldzaam. Qua bewapening en pantsering is de Tiger II goed vergelijk-

baar met sommige vandaag nog gebruikte tank-types. Maar het motorvermogen was door beperkingen in de produktiemogelijkheden veel te zwak. Dit was echter voor een leger in de verdediging niet persé een nadeel. Toen, in 1944/45, kon hij het gevecht "mit einer ihm überlegenen Zahl von Gegnern aufnehmen und sie alle außer Gefecht setzten, ohne selbst Schaden zu nehmen" (7)

Voetnoten, tegelijk bibliografie:

(1): Standaard camouflagekleuren zijn: olivgrün (Ral 6003), rotbraun (Ral 80-17) en dunkelgelb (Ral 7028). Omdat de voorgeschreven Tarnfarben in 1943/44 soms schaars waren, werden de kleuren in sommige gevallen alleen in de vorm van punten, strepen, etc. opgebracht, zonder het gehele oppervlak te beschilderen.

Schlicht A., Angiola R.J., "Die deutsche Wehrmacht, Das Heer, 1992, pag. 579, 580.

(2): Er bestaat een Verfügung gedateerd 7.10.1944 volgens welke "der Zimmerit-anstrich wieder wegfällt". Wie er meer over weet...

Voor onze Tiger was zeker 200 kg Zimmerit nodig. Schlicht, pag. 581.

(3): Schlicht, pag. 581.

(4): Geen gegevens daarover in Stoves, R., Die gepanzerten und motorisierten deutschen Großverbände 1935-1945, 1986. 501. Abteilung (von Westerhage) wordt wel in de Order of Battle of Kampfgruppe Peiper genoemd, Grégoire, G., "Les Panzer de Peiper face à l'U.S. Army", 1986, pag. 5. In een lijst wordt de Abteilung tot de Heerestruppen gerekend, Scheibert, H., Kampf und Untergang der deutschen Panzertruppe 1939-1945, 1992 pag. 247.

(5): Grégoire, pag. 77.

(6): Natuurlijk komt mijn belangstelling voor het thema niet uit het niets vallen. Ik run een aantal wargames (Grebbeinie, La Gleize, Camerone) per post. Wie belangstelling heeft kan mij bellen: 03403-75470

(7), Foss, C.F., Die Panzer des Zweiten Weltkrieges, 1988, pag. 57.

Thomas Kolley

TRUCK, 3 ton 4x4 F.W.D. (Four Wheel Drive) Model 'B'

De eerste grootschalige inzet van motorvoertuigen tijdens oorlogsomstandigheden vond plaats tijdens de Eerste Wereldoorlog.

Het motorvoertuig was voor de oorlogvoering iets geheel nieuws. Uit deze periode stammen enkele voertuigen die ook na 1918 voor de ontwikkeling van het vrachtverkeer een belangrijke rol hebben gespeeld. Voor wat Amerika betreft zijn dit de Liberty-B, de Jeffery "Quad" en de F.W.D. Model 'B'. De eerste is een 4x2 (zie TANK nr. 73), de beide andere zijn 4x4 voertuigen.

In 1912 werd door Four Wheel Drive Company in Clintonville, Wisconsin, U.S.A. een vierwiel aangedreven vrachtauto gepresenteerd, die ook bij de legerleiding de aandacht trok. De Amerikanen testten enkele exemplaren zeer grondig en de Engelsen plaatsten in 1914 enkele grote orders, zelfs nog voordat het Amerikaanse leger tot plaatsing van orders overging. Van deze vrachtauto werden er ongeveer 16.000 gebouwd.

Daar F.W.D. zelf niet over voldoende productiecapaciteit beschikte, werden verschillende andere fabrikanten bij de productie betrokken, te weten Mitchell, Premier en de firma Kissel. Later, in 1916, bouwde ook Peerless er 500, die allemaal aan Engeland werden geleverd. Iedere fabriek bouwde complete voertuigen, maar de verschillende delen moesten wel uitwisselbaar zijn. Om dit te bewijzen werd er in 1918 bij Premier een voertuig gebouwd, geheel uit onderdelen die van de verschillende andere fabrieken afkomstig waren.

De F.W.D. is er in verschillende opbouwvarianten geweest. Allereerst de G.S., of zoals de Amerikanen zeggen, de G.P. uitvoering. Daarnaast een munitie-transporter met een stalen laadbak welke veel smaller was dan die van de G.S. Dan was er een zoeklichtwagen, een wassertankwagen, een werkplaatswagen en een uitvoering met een ballonlier.

Na de vrede in 1918 werden duizenden F.W.D.'s overbodig en verkocht. Veel transportbedrijven zijn in die periode

gestart met een oude legerauto.

De geschiedenis van één van de 16.000 F.W.D. vrachtauto's:

1914: een F.W.D. wordt gebouwd en na verschepping aan het Engelse leger geleverd. Gedurende de gehele oorlog doet hij dienst in Engeland, waar zijn belangrijkste taak bestaat uit het bevoorraden van opleidingskampen.

1921: de wagen wordt door F.W.D. Engeland gerevideerd en voorzien van een gesloten cabine en een "stake" body. Daarna wordt hij een tijd door een electriciteitsmaatschappij gebruikt.

1922: het voertuig wordt verkocht en verscheept naar Canada, waar hij dienst gaat doen bij de British Columbia Electric Railway, o.a. als sneeuwplough bij de Vancouver Tramway System.

1929: Comet Delivery koopt de ondertussen al 15 jaar oude auto en na enkele jaren van intensief gebruik wordt hij aan de kant gezet.

1932: Comet Delivery gaat over in andere handen. De F.W.D. blijft ongebruikt in een opslagloods van de nieuwe eigenaar staan.

1974: de truck wordt, in zeer slechte staat, gekocht door The Transportation Museum of British Columbia en vervolgens gerestaureerd. Heden ten dage is hij, nog steeds in rijdbare staat, één van de trekpleisters in de uitgebreide collectie transportvoertuigen van dit museum.

Enkele gegevens:

lengte	: 543 cm
breedte	: 173 cm
hoogte	: variabel
wielbasis	: 303 cm
gewicht	: 5200 kg
laadvermogen:	3000 kg in terrein 5000 kg op de weg
motor	: Wisconsin, 4 cilinders in lijn, 6,3 liter, 36 pk.

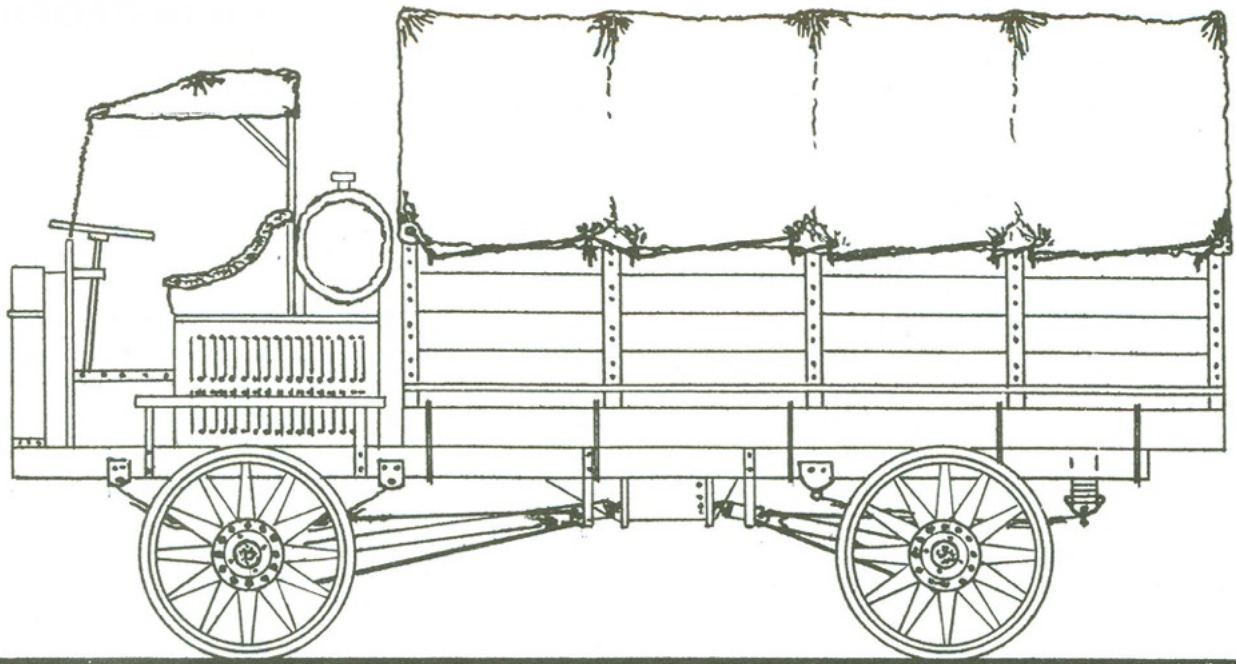

TRUCK, 3ton, 4x4,
F.W.D. model B.

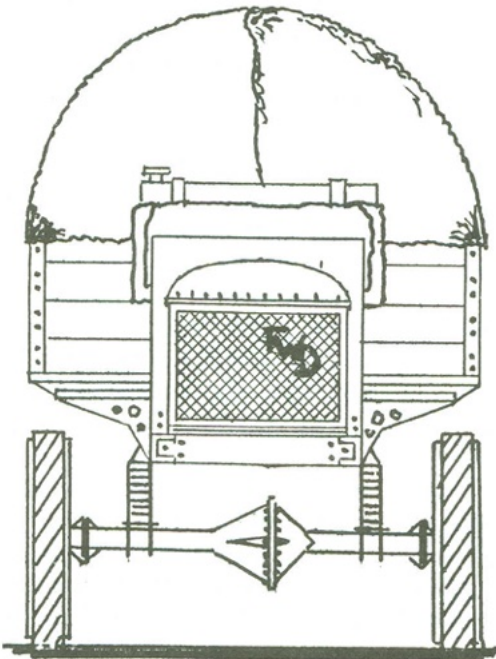

JG 92

1:35

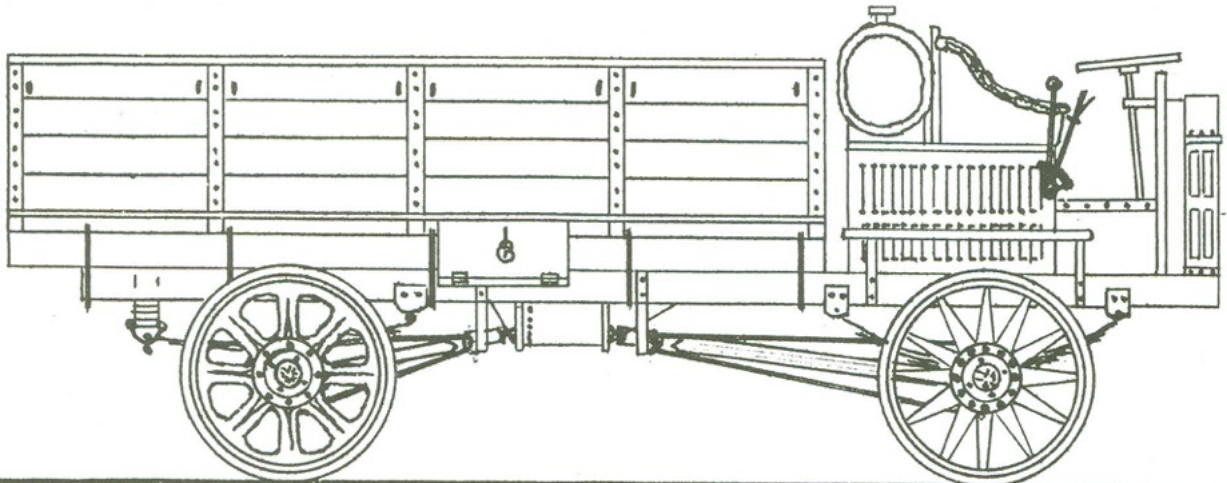
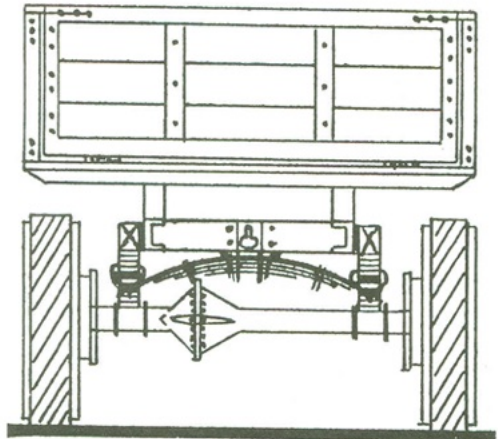

MATILDA en GRANT CANAL DEFENCE LIGHT TANKS

Deel 2: Het bouwen.

De romp van de Matilda CDL

De romp kan bijna geheel volgens de handleiding worden gebouwd. Wel moet de torenring worden aangepast. Op opstaande rand waar de toren omheen draait, moet er af. Dit gaat m.i. het makkelijkst door hem met een heet gemaakt hobbymes weg te snijden.

Ga vervolgens door met stap 3. De extra brandstoftank kan naar de reservedelen, want deze werd op de CDL-versie niet gebruikt. Stap 4, 6 en 7 moeten worden gedaan, stap 5 wordt geheel overgeslagen. Wel worden bij stap 7 C64 (achteruitkijkspiegel) en C18 (koplampen) overgeslagen. De reserve rupsbandschakels (D9) kunnen worden verbeterd door de opgegoten steunen weg te vijlen en te vervangen door betere van plastic strip of metaal. Hetzelfde geldt voor de schep (C41).

Vervolgens naar de stappen 8, 9 10 en 11. De steunen voor de extra brandstoftank (C19) worden weggelaten en de daarvoor bestemde gaatjes worden opgevuld. B18 wordt eveneens weggelaten.

De toren

Het bouwen van de toren is zeker niet al te moeilijk. Onderstaande tekeningen (in 1:35) geven een goed beeld van de toren. De eerste stap is het snijden van de bodemplaat (doorsnede 5 cm) en vervolgens de zijwanden. De voorkant en de achterkant zijn even groot, de lin-

ker zijwand bestaat uit twee rechte platen, de rechter zijwand is een gebogen plaat. Voor de bovenplaat heb ik 2 mm sheet gebruikt, voor de wanden 1 mm sheet. De toren loopt van voren iets schuin af, hou daar dus rekening mee (verloop ca. 2 mm) bij het maken van de zijwanden.

Voor het dak kun je kiezen uit één plaat, waar je vervolgens de lijnen van het toegangsluik en de scheiding tussen het linker en rechter compartiment inkerft, of meerdere platen zoals de tekening laat zien.

Dan komt de detaillering. De Besa mitrailleur en de periscoop op het dak van het linker compartiment zijn van de Italeri Crusader, de scharnieren zijn afkomstig van een M3 Stuart, de rechthoekige haken en bouten die aan het dak en de wanden van het rechter compartiment zitten, komen uit de Italeri doos van de Bedford Gun Portee. Ik weet niet waar deze haken voor dienden. De ronde rand aan de bovenkant van het linker compartiment heb ik gemaakt van een stuk gietraam. Verder is het een kwestie van onderdeeljes uit de reserve voorraad.

De torens die op de Grant CDL werden gebruikt, werden voorzien van een naam 37 mm kanonloop om hem zoveel mogelijk op een normale tank te laten lijken.

Het schijnt dat AZIMUT dit jaar een CDL toren zal uitbrengen. Dit zal ongetwijfeld een heel mooie toren zijn, maar

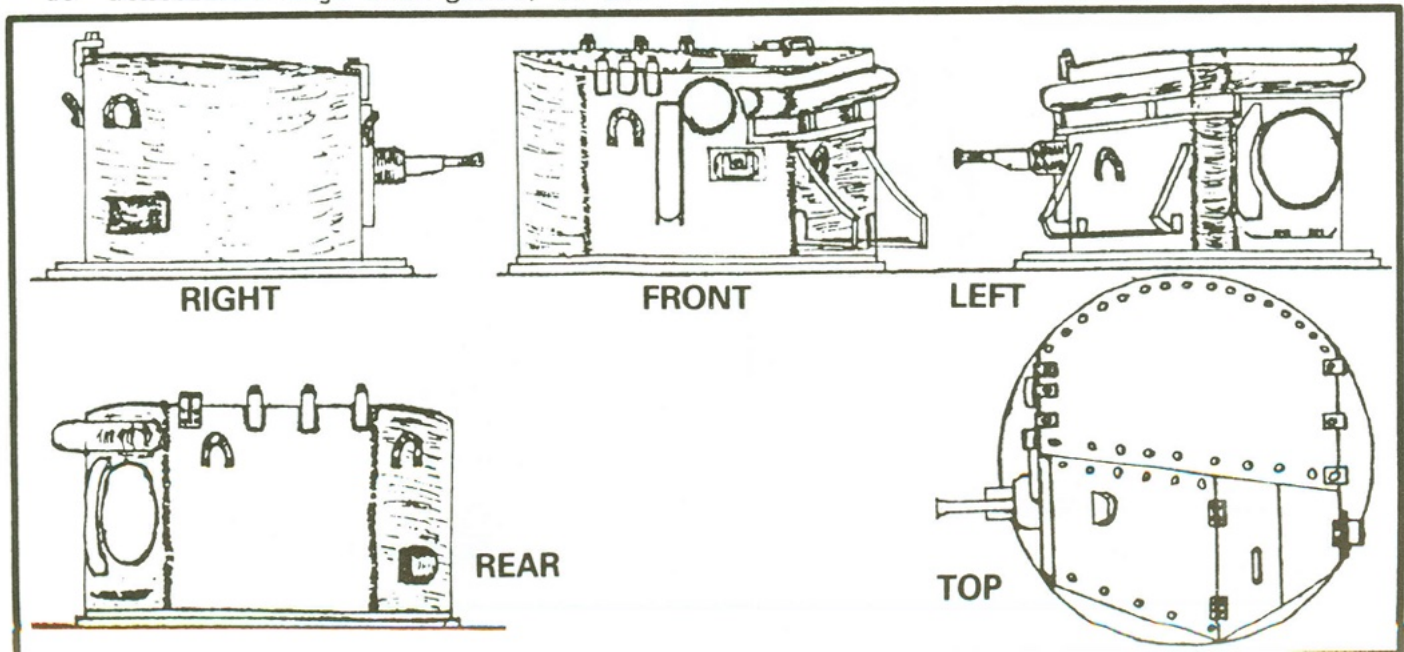

ook een dure. Zelf een toren bouwen kost bijna niets en geeft een hoop modelbouwplezier. En lukt het niet dan kun je altijd nog een AZIMUT toren kopen.

De romp van de Grant CDL

Ook de romp van de Grant CDL kan geheel volgens de handleiding worden gebouwd. De zandschermen (A1) zou je weg kunnen laten omdat deze versie alleen maar in W-Europa is gebruikt.

De Matilda-Crane

Onderstaande tekening geeft een goed beeld van de opbouw en de plaatsing van het A-frame en van de kabels waarmee het op zijn plaats werd gehouden.

Voor het A-frame heb ik van Evergreen strip twee T-profielen gemaakt, met een lengte van $15\frac{1}{2}$ cm. Daarbij heeft de poot van de T slechts een lengte van $13\frac{1}{2}$ cm, zodat aan beide uiteinden 1 cm ruimte overblijft voor de bevestiging.

De afmetingen van de jib zijn $6\frac{1}{2}$ cm aan de basis, met een hoogte van 2 cm.

Een wat lastiger klus was de lifting beam. De haken kunnen namelijk door de 'benen' van de beam heen en weer schuiven. Ik heb eerst twee strips van 2×6 cm en een dikte van $1\frac{1}{2}$ mm kruiselings aan elkaar gelijkmd. Je doet dit door ze

elk in het midden half in te vijlen en dan in elkaar te schuiven. Vervolgens heb ik van dunner plastic (0,7 of 0,8 mm) strips gesneden en deze aan weerszijden aan de poten van het kruisstuk gelijkmd. Het einde van de zo ontstane open ruimte heb ik dicht gemaakt met een klein stukje plastic.

Daarna moesten de haken worden gemaakt. Aan een vierkant gesneden stukje dunne (0,7 mm) plastic strip van 6×6 mm heb ik een plastic oogje gelijkmd uit het assortiment van Grandt Line (verkrijgbaar bij Rob de Jong). Daarna met een dun koperdraadje een stukje koperen ketting aan het oogje vast gemaakt en tenslotte, weer met een koperdraadje, aan het andere eind van het kettinkje een haak vastgemaakt. Ik heb hiervoor de haak gebruikt van de lierkabel van de GMC vrachtwagen van Heller. Gelukkig had ik er vier.

Als het klaar is, duw je de haken door de gleuven in de poten van de lifting beam en kun je controleren of de toren recht komt te hangen. Als hij scheef hangt, moet je de betreffende kettinkjes langer of korter maken.

Om de lifting beam aan de jib te hangen heb ik de haken gebruikt van de M62 GMC takelwagen van Revell. De draden waarmee het A-frame omhoog wordt gehouden, heb ik vastgehaakt met de S-vormige ha-

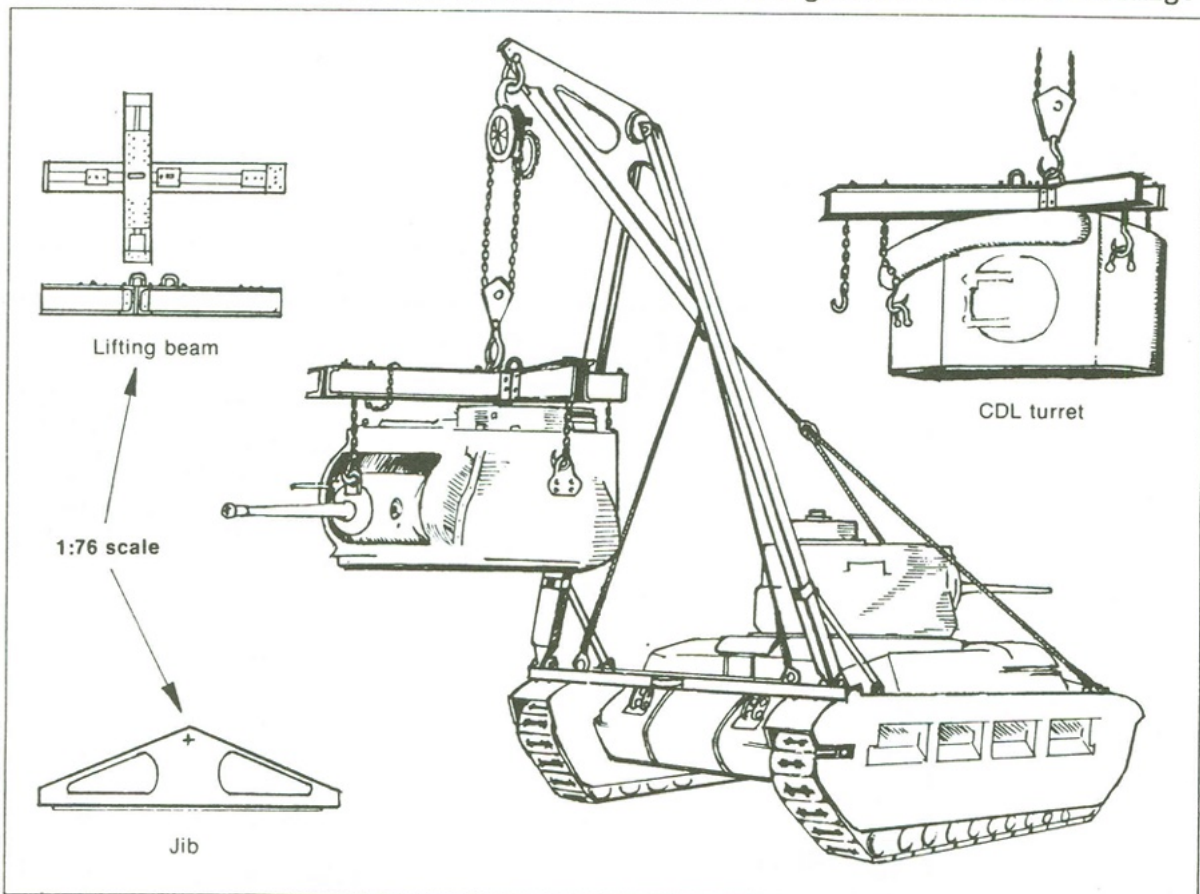

BIFOD & BEAM IN POSITION

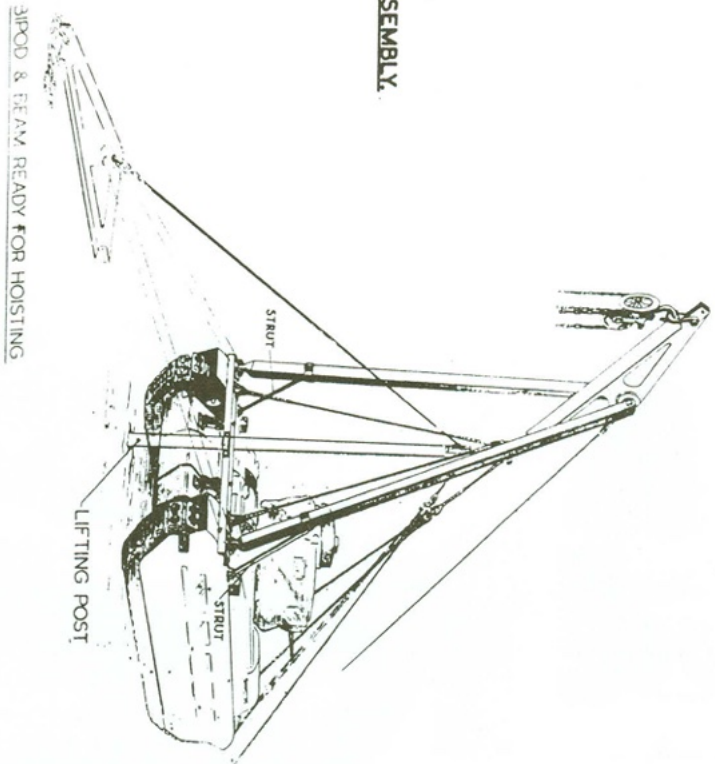

SHEAR LEG ASSEMBLY

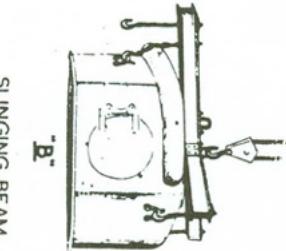
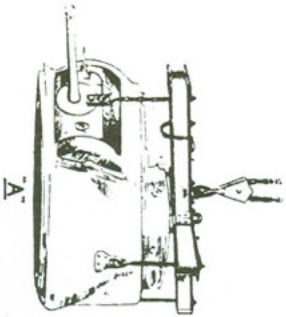

NOTE: DIFFERENT POSITIONS FOR MARK II TURRET A AND SPECIAL TURRET B.

SLINGING BEAM

LIFTING BEAM

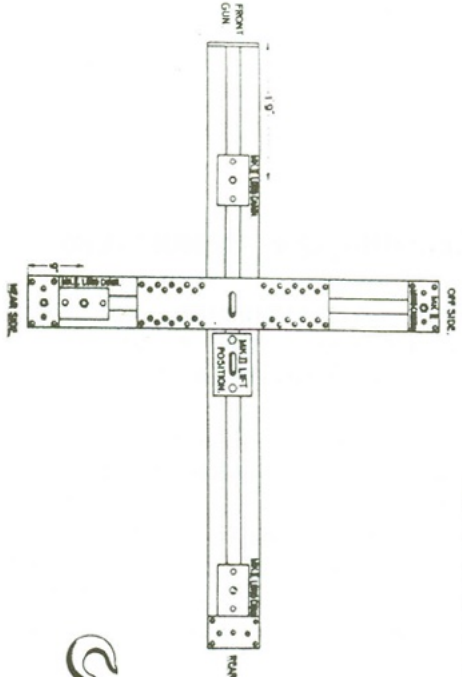

ARRANGEMENT FOR LIFTING MARK II TURRET

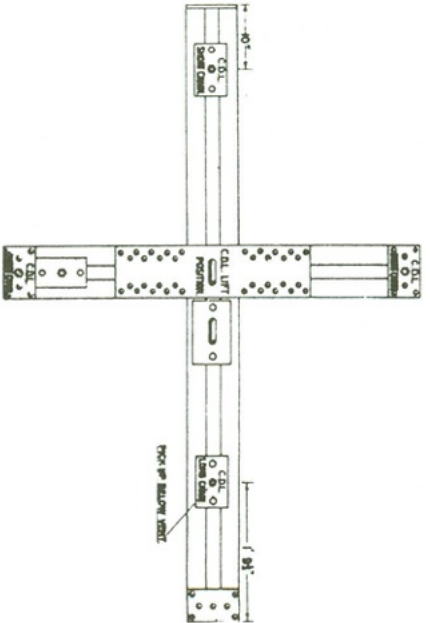

ARRANGEMENT FOR LIFTING CDL TURRET

ken uit de Crusader doos van Italeri. Met behulp van loodfolie van een wijnfles heb ik lussen aan de draden gemaakt. Draai een stripje lood rond een 1 mm boortje, steek de dubbel gevouwen draad door het aldus ontstane kokertje en lijm het geheel vast met superlijm.

Je hebt er dus nogal wat reservedelen voor nodig. Als je die hebt, of als je

een andere oplossing weet te bedenken, dan is het een leuk model om te bouwen.

Matilda Crane's zijn gebruikt in Engeland en in Noord-Afrika. Je kunt hem dus afwerken zowel in groen als in woestijn-uitvoering.

Veel plezier en succes!

Kees Blijleven.

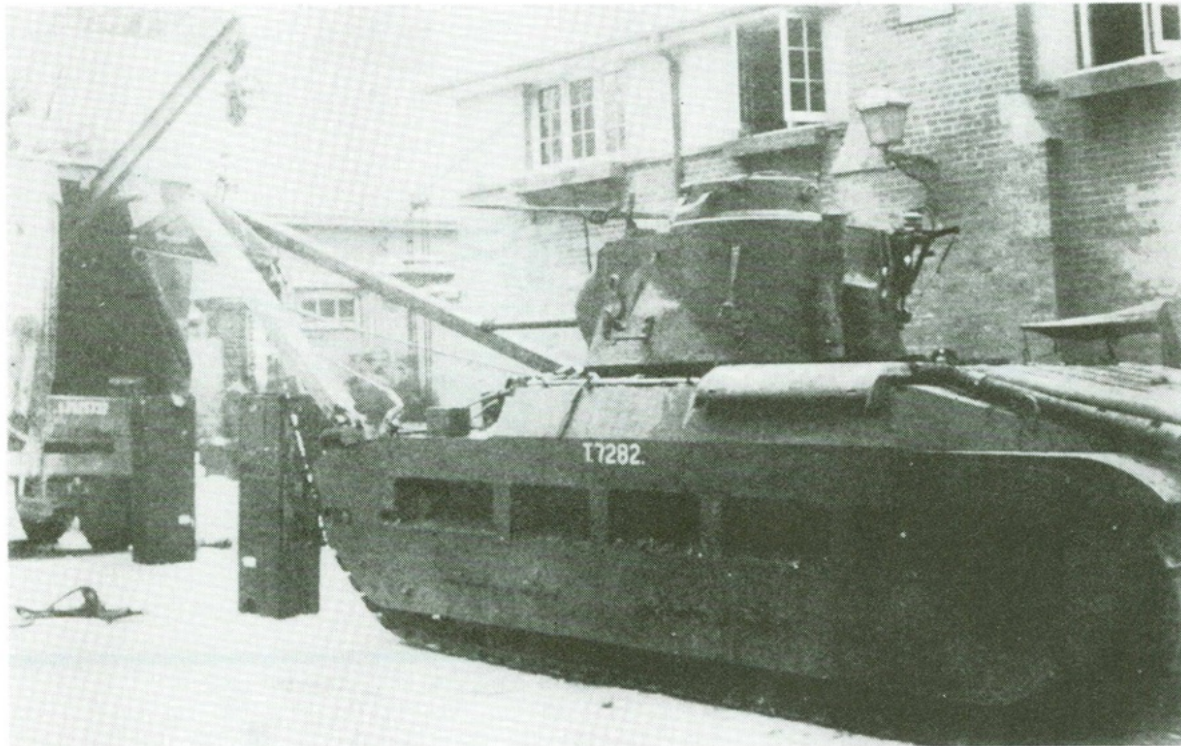

Een Matilda Crane met neergelaten A-frame

LEGERMUSEUM ORGANISEERT (MILITAIRE) MODELLEN-DAG

Het Legermuseum te Delft, zoekt voor de landelijke wetenschapsdag, op zondag 11 oktober 1992, enthousiaste eigenaren van radiografisch bestuurbare militaire modellen.

Dit jaar is het thema van de wetenschapsdag "DE OMGEKEERDE WERELD". Inhakend op de tentoonstelling "Het is maar spel, van houten zwaard tot super-soaker" over militair speelgoed, die op dat moment in het Legermuseum te bezichtigen is, zullen de activiteiten die het museum op deze dag organiseert in het teken staan van (militaire) modellen. "Model of spel?", volwassenen spelen met modellen, ter lering of ter vermaak?

Naast het geven van demonstraties, wordt er ook, indien het haalbaar is, een race met militaire modellen georganiseerd.

De wetenschapsdag duurt van 12.00 tot 17.00 uur.

Is uw belangstelling gewekt? Neem dan contact op Mw. S. Dekker, Educatieve Dienst Legermuseum, Korte Geer 1, 2611 CA Delft (tel: 015-150547)

MODELBOUW / UNIFORMEN

door THEO NAUS

De "Panzerwaffe"

Bij diegenen die zich in de modelbouw bezig houden met het Duitse leger tijdens de Tweede Wereldoorlog is, naast de infanterist, de tanksoldaat de meest gebouwde figuur. Vandaar dat dit tweede artikel gaat over het uniform van de Panzerbemanningen.

Werd men ingedeeld bij de Panzertruppen, dan kreeg men net als alle andere soldaten de beschikking over een aantal uniformen: de Feldanzug, de Parade Anzug, de Dienstanzug, de Melde Anzug en de Ausgehe Anzug. Met uitzondering van de Feldanzug zagen deze uniformen er net zo uit als die van de rest van het leger.

De Feldanzug is echter geheel anders. Om te beginnen was hij anders van snit. Omdat de bemanningsleden van een tank tijdens de rit vaak uit de tank hangen, was de voorkant voorzien van een grote flap, zodat de borst door twee lagen stof tegen de kou werd beschermd. Daarnaast was het uniform niet Feldgrau, maar zwart. Dit was gedaan uit praktische overwegingen. Een tank is een machine waaraan gesleuteld wordt en die onderhoud nodig heeft. Doordat het uniform zwart was, kon men olie- en smeer-vlekken niet zien. Het uniform was in eerste instantie dan ook alleen maar gedacht om te dragen tijdens dienst in het voertuig. Na verloop van tijd werd het zwarte uniform echter bij elke gelegenheid gedragen; dit met de bedoeling zich te onderscheiden van de rest van de Wehrmacht.

In het begin van de oorlog droeg de Panzersoldaat een zwarte baret, een hoofddekseel dat in de Duitse Wehrmacht verder niet voorkwam. Onder de baret droeg men namelijk een schedelbeschermer van gehard leer; dit om het hoofd te beschermen tijdens ritjes door het veld. De baret werd naar achteren getrokken.

Aangezien de baret met schedelbeschermer ongemakkelijk zaten, droeg men in 1940 tijdens de veldtocht in de lage landen en in Frankrijk een veldgrijze Feldmütze. Eind 1940 werd hier een zwarte versie van geleverd.

In 1943 gingen de Panzertruppen, net als de rest van het leger over op de

Einheitsmütze, maar dan uiteraard in het zwart.

In 1942 werd een rietgroene versie van het uniform verstrekt. Deze was bedoeld voor gebruik bij warm weer en tijdens onderhoudswerk. Het uniformjasje had op de linker borst een grote zak.

Vanaf 1940 werd het zelfde uniform in veldgrijs gedragen door de bemanningen van de Sturmgeschütze en de gemechaniseerde artillerie. Hun epauletten waren het zelfde als bij de infanterie. Als kraagspiegels droegen zij de doodshoofden van de Panzers, maar dan op een groene ondergrond. Vanaf 1943 droegen zij op hun kraag ook dezelfde Litzen als de infanterie.

Als persoonlijke uitrusting had de Panzersoldaat alleen een koppel en pistool met holster. De rest zou hem alleen maar hinderen bij het in- en uitstijgen van zijn tank.

En dan nu de belangrijkste vraag voor de (aankomende) modelbouwer: hoe verf ik een zwart uniform? Mijn methode is de volgende. Het betreffende kledingstuk wordt matzwart geleverd en als de verf droog is héél voorzichtig gedry-brushed met witte olieverf. En hier geldt vooral: overdaad schaadt! Doe het dus rustig aan, beter twee keer een beetje dan een keer te veel.

SPEELGOED OTTEN

Militaire kits van TAMIYA, ESCI, AIRFIX,

ITALERI,HELLER, HASEGAWA.

Grote sortering militaire figuren

1:87 ROCO, MAAG, EKO

VERLINDEN PRODUCTIONS

ALLE VERF- EN SPUITBENODIGDHEDEN

(Badger spuiten en -onderdelen, compressoren, spuitcabines, verf in busjes en spuitbussen, penselen, decal cote, base cote, gloss cote).

Verschillende plaatmaterialen en profielen
(EVERGREEN)

NIEUWE LAAN 7, 1068 BZ AMSTERDAM
TEL: 020-6190338

(achterzijde van de Osdorperbaan, geen winkelkeur
of etalage, maar een winkelkeur met een
dinky sticker en nummer 7)

HET PANZERUNIFORM

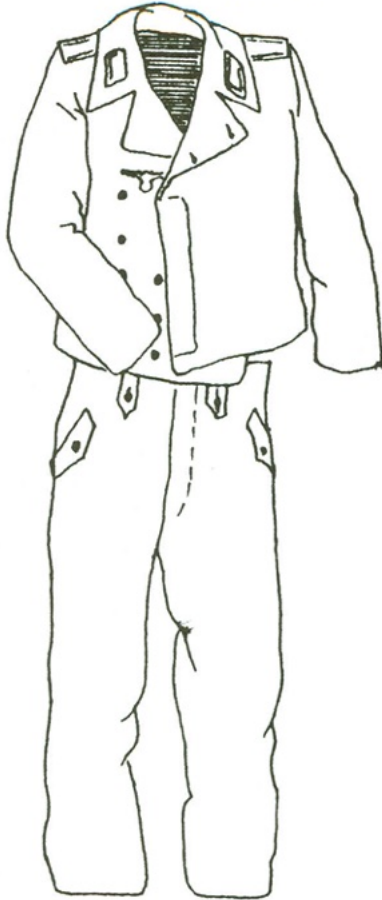

Het Panzer-uniform zoals dat werd gedragen in het begin van de oorlog



Vanaf 1940 droeg men de Feldmütze. Deze Panzermann draagt zijn hoofdtelefoon en keelmicrofoon

Het Panzer-uniform



De kraag-emblemen van de Panzertruppe die op linker- en rechterkraag werden gedragen. Niet verwarren met de Waffen-SS



Het rietgroene jasje voor als het warm was met de grote borstzak, vanaf 1942

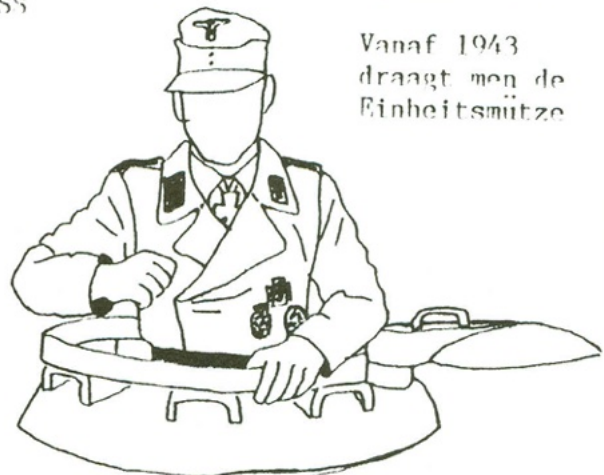

Vanaf 1943 draagt men de Einheitsmütze

MICHAEL WITTMANN

- de meest succesvolle tankcommandant uit de tweede wereldoorlog -

Wat Von Richthofen in de eerste wereldoorlog was als vlieger, was Wittmann in de tweede wereldoorlog als tankcommandant.

Hij werd geboren op 22 april 1914 in Vogelthal in de Oberpfalz. In 1934 kwam hij in Freising militaire dienst bij de 10e compagnie van het 19e Regiment Infanterie. Later in 1934 ging hij bij de Leibstandarte SS Adolf Hitler (LSSAH) en bij het uitbreken van de oorlog was hij Unterscharführer (onderofficier) en als zodanig commandant van een pantserwagen.

Tijdens de Balkan-campagne commandeerde hij een StuG en verdiende het IJzeren Kruis tweede klasse. Bij de Operatie Barbarossa werd hij aangevallen door acht sovjet-tanks, waarvan hij er zes vernietigde. In september 1941 wordt hij bij Rostov voor de eerste keer gewond en krijgt hij het IJzeren Kruis eerste klasse.

Na zijn herstel wordt hij geplaatst op de Junkerschule (officiersopleiding) in Bad Tölz. Na afloop van de opleiding wordt hij in december 1942 Untersturmführer. Begin 1943 wordt hij in de 13e compagnie van het eerste Regiment van de LSSAH commandant van een Tiger I.

Dan beginnen zijn overwinningen pas goed. Op 8 januari 1944 staan er op zijn overwinningslijst 66 afgeschoten vijandelijke tanks. Op 9 januari 1944 vernietigt hij nog even 19 tanks en 3 stukken gemotoriseerd geschut. Als hij op 20 januari 1944 wordt bevorderd tot SS Obersturmführer heeft hij 117 overwinningen op zijn naam. Op 30 januari 1944, nog geen twee weken later, ontvangt hij het Eikenloof bij z'n Ridderkruis.

In april 1944 wordt Wittmann commandant van de 2e compagnie van de Schwere Panzer Abteilung 101, die op dat moment is uitgerust met de Tiger I Ausf.E. Het embleem van de 101 Abt. is dan twee gekruiste sleutels in plaats van daarvoor één sleutel van de LSSAH. Deze twee sleutels zijn omkranst met het eikenloof omdat hun commandant Sepp Dietrich reeds het Ridderkruis met het Eikenloof bezat.

Dan komt op 13 juni 1944 zijn grootste overwinning in de SLAG BIJ VILLIERS-BOCAGE.

Bij het begin van de invasie op 6 juni 1944 ligt de 101 Abt. in de omgeving van Beavais en het hoofdkwartier in Septeul. Commandant is Sepp Dietrich, waar we later tijdens de Slag in de Ardennen meer van horen.

Omdat ze onderweg hevig worden aangevallen door Typhoon jachtbommenwerpers, bereikt de Abteilung het invasiegebied pas op 12 juni. De 2e compagnie, die van Wittmann, vindt een plek in een klein bos, noord-oost van Villiers-Bocage. De compagnie mist vier tanks die in reparatie zijn.

In de ochtend van 13 juni rijdt hij met een groep van vier Tigers en een Pz-Kpfw.IV van de Panzer Lehr.Div. naar het centrum van Villiers-Bocage. Hij heeft dan nog zijn eigen tank, de commandotank van de 2e compagnie met nummer '200' (voor hen die zijn tank willen bouwen uit de Tamiya doos 35146: het is een Tiger I (Sd.Kfz 181) Spätversion. Zoals gezegd met nummer 200, terwijl het embleem alleen door de 2e compagnie aan de rechtervoorzijde werd gevoerd. De 1e en 3e compagnie voerden het links, met rechts het teken van een zware tankafdeling. Tijdens zijn laatste gevecht waarbij hij sneuvelt, rijdt hij in een andere tank!)

De opdracht is om deze plaats te behouden en zo de weg naar Tilly-sur-Seulles af te grendelen en het belangrijke punt 213 bezet te houden, van waar men een uitzicht heeft over de hele omgeving. Tevens kon hiermee worden voorkomen dat Panzer Lehr in de flank werd bedreigd.

Met eenzelfde opdracht is echter ook de 4e Country of London Yeomanry van de 22e Britse Pantserbrigade belast. De commandant, Lt.Col. Cranleigh heeft het dorp reeds met zijn 12 Cromwell tanks bezet. Vier tanks van zijn hoofdkwartier worden in het dorp geplaatst op de hoofdweg in het centrum. Het B eskadron bezet de uitgang van het dorp in de richting Caumont (D71), terwijl het A eskadron stelling neemt bij de splitsing van de D6 naar Villy Bocage en de

sing van de D6 naar Villy Bocage en de N175 richting Caen. Zelf rijdt Cranleigh in een pantserwagen naar punt 213 om aldaar een verkenning uit te voeren. Zijn eigen tank blijft in het centrum van het dorp.

De tankbemanningen verkeren in de veronderstelling dat er geen direct gevaar dreigt en verlaten hun voertuigen om thee te zetten en zich te ontspannen. Naar later blijkt, wordt dit voorbeeld ook gevolgd door de mannen van andere onderdelen van de 22e brigade.

Dan komt de groep van Wittmann het dorp binnen vanuit de richting Vacognes. In het dorp gekomen stuit hij op de vier Cromwells van Cranleigh's HQ. Alle vier worden met een schot uit het 88 mm kanon van de Tigers buiten gevecht gesteld. Hij rijdt met zijn groep door het dorp en ontmoet dan de tanks van het B-eskadron. Hier is een Firefly bij, de enige Britse tank die het met z'n 17 pponder kanon tegen een Tiger kan opnemen. Sergeant Lochwood, een van de bemanningsleden van deze tank, ziet wel kans om op de groep van Wittmann te vuren, doch hij plaatst geen treffers. Wittmann onderkent het gevaar van deze Firefly, breekt het gevecht met het B-eskadron af en raast door het dorp terug naar de uitvalsweg naar Caen, de

N175. Daar stuit hij op het A-eskadron en ook hiervan stelt hij vijf tanks buiten gevecht.

Een van de bemanningsleden van de buiten gevecht gestelde tanks van het HQ heeft inmiddels het B-eskadron bereikt. Hij probeert via de radio contact te krijgen met Lt.Col. Cranleigh, maar dit lukt niet. Later blijkt dat deze intussen bij punt 213 door de Duitsers gevangen is genomen.

Het B-eskadron verplaatst zich nu naar het centrum van het dorp, even westelijk als waar het vroegere HQ met zijn tanks stond. Een 6 pponder anti-tankkanon van het Queens Regiment wordt aan deze gevechtseenheid toegevoegd. Men hoopt dat Wittmann, als hij weer terugkeert van punt 213, in deze val zal lopen.

Intussen is de groep Wittmann op de in rust gegane colonne van de 22e pantserbrigade gestoten. Hij raast met zijn tanks langs de colonne en vernietigt deze geheel. Schot na schot gaan tanks, vrachtauto's, halfrups voertuigen en universal carriers in vlammen op. In totaal 25 gepantserde voertuigen blijven als wrakken achter.



Wat er overbleef van de 22e Pantserbrigade

Als hij terug rijdt het dorp in, komt hij inderdaad langs de nieuwe opstelling van het B-eskadron. Deze laten de

groep eerst gedeeltelijk passeren en dan plaatst de 6 pponder van de Queens een treffer op de zijkant van Wittmanns

tank. Een tweede Tiger wordt geraakt door een schot van de Firefly, afgevuurd door de kanonnier sergeant Bobby Branhill. Een schot van korporaal Herne op de Mark IV mist, maar z'n tweede schot is een voltreffer op de achterkant van de Mark IV, die daardoor wordt uitgeschakeld.

Wittmann en z'n hele bemanning bereiken te voet weer hun uitgangsstelling. Zijn tank gaat geheel verloren. Eerst door een aanval van een Typhoon en later wandelt infanterie sergeant Bramall in de stromende regen met een paraplu boven zijn hoofd en een kan benzine in zijn hand naar Wittmanns tank. Nadat de benzine over de tank is gegoten, gaat de brand erin.

Wittmanns huzarenstukje wordt beloond met een bevordering tot SS-Hauptsturmführer (Hauptman c.q. kaptein). Tevens wordt hij begiftigd met de zwaarden bij zijn Ridderkruis. Het lijdt dan ook geen twijfel dat door deze solo-actie van Wittmann de Panzer Lehrdivisie een aanval op hun flank en een mogelijke omsingeling bespaard is gebleven. Tevens wordt de opmars van de 22e pantserbrigade voor een langere periode gestopt.

Hoe snel de krijgskansen kunnen keren blijkt uit zijn sneuvelen op 8 augustus, nog geen maand na Villiers-Bocage. Op die datum zal hij een ondersteuningsaanval uitvoeren met de 12e SS divisie 'Hitler Jugend' tijdens de geallieerde Operatie Totalize. Het 1e Bataljon van het 25e SS Panzerregiment zal worden gesteund door 10 Tiger tanks van Wittmann, 40 Panzer IV's, 10 Jagdpanzer IV's en drie afdelingen artillerie. De opdracht is een aanval te doen op een hoger gelegen terrein ten zuiden van St. Aignan, langs de N158.

De aanval wordt geleid door het peloton van Wittmann met drie Tigers. Wittmann zelf zit niet in zijn eigen tank omdat die in onderhoud is. Hij zit nu, met enige tegenzin, in de nummer 007, de tank van de commandant Heinz Von Westrenhagen. Deze tank is als commandotank uitgerust met een dubbele radioset, voor verbindingen met de eigen eenheid maar ook voor verbinding met het hoofdkwartier. Hierdoor is er minder ruimte voor munitie, zodat er 30 stuks 88 mm granaten minder meegenomen kunnen worden.

Jaren lang is aangenomen dat zijn tank, de 007, is getroffen door het vuur van een Canadese Firefly, maar dat is niet juist.

De strijdmacht tegenover hem was die van de Northhamptonshire Yeomanry. Nadat er eerst op 1800 meter al vuurcontact was, komt het op een afstand van 1200 meter tot een nader treffen. Een tank van het A-eskadron van het 1e bataljon neemt ook deel aan het gevecht. De kanonnier van deze Firefly, Joe Eskins, treft met zijn schot de 007, waarvan de hele koepel wordt afgeworpen. Of de hele bemanning direct sneuvelt of later buiten hun tank wordt gedood door ander vuur, zal wel nooit bekend worden.

Op dat moment heeft Wittmann 138 uitgeschakelde tanks en 132 vernielde anti-tankkanonnen op zijn naam staan, alles in twee jaar tijd.

Er worden in de nacht daarop van Duitse zijde meerdere pogingen ondernomen om iets van hem te horen of te vinden, doch die blijven vruchteloos. Jarenlang blijven de stoffelijke overschotten van hem en van zijn bemanning zoek. Pas in 1982 worden ze gevonden bij een opgraving door de Volksbond Deutsche Kriegsgräberfürsorge.

Wittmann en zijn bemanning rusten nu op het Duitse soldatenkerkhof in La Cambe, een heel stuk verwijderd van de plaats waar zij sneuvelen.

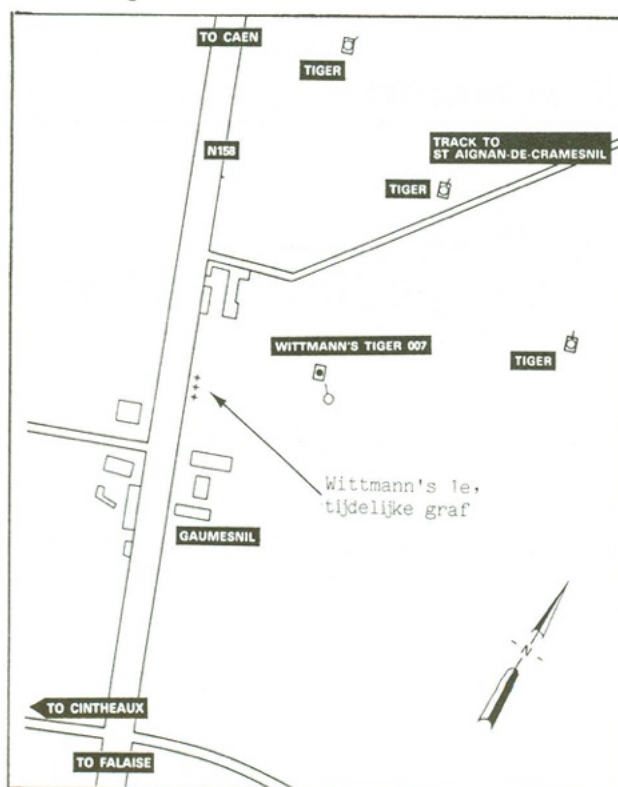

Veel van deze feiten zijn reeds eerder gepubliceerd, maar naar mijn weten nog nooit, en zeker niet in onze taal, in een totaal-overzicht.

Gegevens vond ik in 'Les Panzer, Normandy 1944' van Eric Lefevre en in nr. 48 van de uitgave Toen en Nu/After the Battle. Ook ter plaatse en in het museum in Falaise is van dit verhaal het nodige te zien. Bij mijn bezoek in 1986 waren de plaats van zijn ondergang en

het tijdelijke graf nog goed te lokaliseren. In 1990 was men echter bezig de weg Caen-Falaise, de N158, geheel te moderniseren en te verbreden. Hierdoor de gebouwen van de boerderij waar alles zich afspeelde, het gehucht Gaumesnil, afgebroken. Ik neem aan dat alles er vandaag de dag heel anders uitziet.

Hans de Groot
Utrecht



De 007 na haar vernietiging

REGIONIEUWS



J.C.v.Veen.

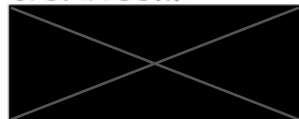

REGIO NOORD-HOLLAND

Op 3 oktober a.s. zijn we in de gelegenheid om bij Nico Los, Tritonlaan 10, Heerhugowaard een regiomiddag te houden. Er is geen speciaal thema. Het is natuurlijk wel leuk als u modellen, boeken, etc. meeneemt, zodat er gesprekstof is. Ook "handel" is van harte welkom. Belt u even met regioleider Jan van Veen, 023-256794. De routebeschrijving vindt u Blz: 24. Nico is van plan om ook in Heerhugowaard een paar aanwijsborden op te hangen.

TANKS

JAKKO WESTERBEKE

TANK Mk.1 t/m Mk.9

TECHNISCHE GEGEVENS (Mk.1)

Land van herkomst	: Verenigd Koninkrijk	Gewicht	: 28.450 kg
Lengte	: 9,90 m.	Bemanning	: 8 personen
Breedte	: 4,19 m.	Pantsering	: 6 tot 12 mm
Hoogte	: 2,43 m.	Type pantsering:	plaatstaal
Snelheid op de weg:	6 km/uur	Actieradius	: 36 km
Bewapening	: Male : 2 x 6-ponder kanon, 4 x machinegeweer Female: 6 x Vickers machinegeweer		

ONTWIKKELING

De eerste wereldoorlog was aan het westfront een loopgravenoorlog. Dit betekende dat het ontzettend moeilijk was en erg veel levens kostte om terrein te veroveren op de vijand. Om deze redenen werden de eerste tanks ontwikkeld. De eerste serieuze experimenten resulteerden in 1915 in Little Willie (zie Tank nr. 86), die echter tegen de tijd dat hij gereed was niet meer voldeed aan de eisen die op dat moment werden gesteld.

Toen werd begonnen aan de ontwikkeling van "Mother". Dit voertuig had de bekende vorm van de eerste tanks en was succesvol genoeg om in productie genomen te worden.

De eerste tanks van het Mk.1-type waren nagenoeg gelijk aan Mother. Ze hadden een 'staartwiel-constructie' om het sturen te vergemakkelijken. Sturen gebeurde door de staartwielen te draaien. Voor scherpe bochten werden de rupsbanden afgeremd.

Schakelen was erg ingewikkeld omdat niet alleen de bestuurder, maar ook twee 'gearsmen' eraan te pas kwamen. Deze laatsten bedienden elk een extra versnellingsbak, naar aanwijzingen (handsignalen) van de bestuurder. De bestuurder had zelf een versnellingsbak met twee versnellingen en de commandant bediende de remmen.

Er was geen vering aangebracht, de motor stond open en bloot midden in de tank, in dezelfde ruimte als de bemanning. De brandstoftanks waren bovenin de romp aangebracht. De tanks werden in male- (mannelijke) en female- (vrouwelijke) varianten gebouwd. Male tanks hadden 6-ponders en machinegeweren, terwijl females alleen machinegeweren

hadden. Allebei waren ze uitgerust met een Daimler 6-cilinder motor van 105 pk. Het verbruik bedroeg ongeveer 5½ liter benzine per kilometer. De eerste Mk.1's werden op 15 september 1916 gebruikt bij Flers.

De Mk.2 en de Mk.3 waren bijna gelijk aan de Mk.1, maar er waren kleine verbeteringen doorgevoerd, zoals dikker pantser, iets andere rupsbanden, ontsappingsluiken en de staartwielen waren verwijderd, iets wat ook bij de resterende Mk.1's werd gedaan. Mk.2's waren bedoeld als trainingstanks, maar ze werden ook operationeel gebruikt, voor het eerst in april 1917 bij Arras.

De Mk.4 had dikker pantser, betere rupsbanden, een uitlaat (de eerdere modellen hadden er geen), de brandstoftanks waren achterin de romp gebouwd en de sponsons (de bakken aan de zijkant waarin de wapens waren gemonteerd) konden naar binnen worden geschoven zodat de tank per spoor vervoerd kon worden. Ook werden kortere kanons gemonteerd en de Vickers machinegeweren van de females werden vervangen, eerst door Lewis en daarna door Hotchkiss mitrailleurs.

De Mk.5 kreeg een betere motor (een Ricardo 6-cilinder van 150 pk), dikkere pantsering en een nieuwe versnellingsbak, waardoor geschakeld kon worden door één man. In juni 1917, bij Messines, werden ze voor het eerst gebruikt.

De Mk.6 is nooit gebouwd, maar moest een lichtere en snellere tank worden.

De Mk.7 was een verlengde Mk.5 met een betere versnellingsbak en andere nieuwe

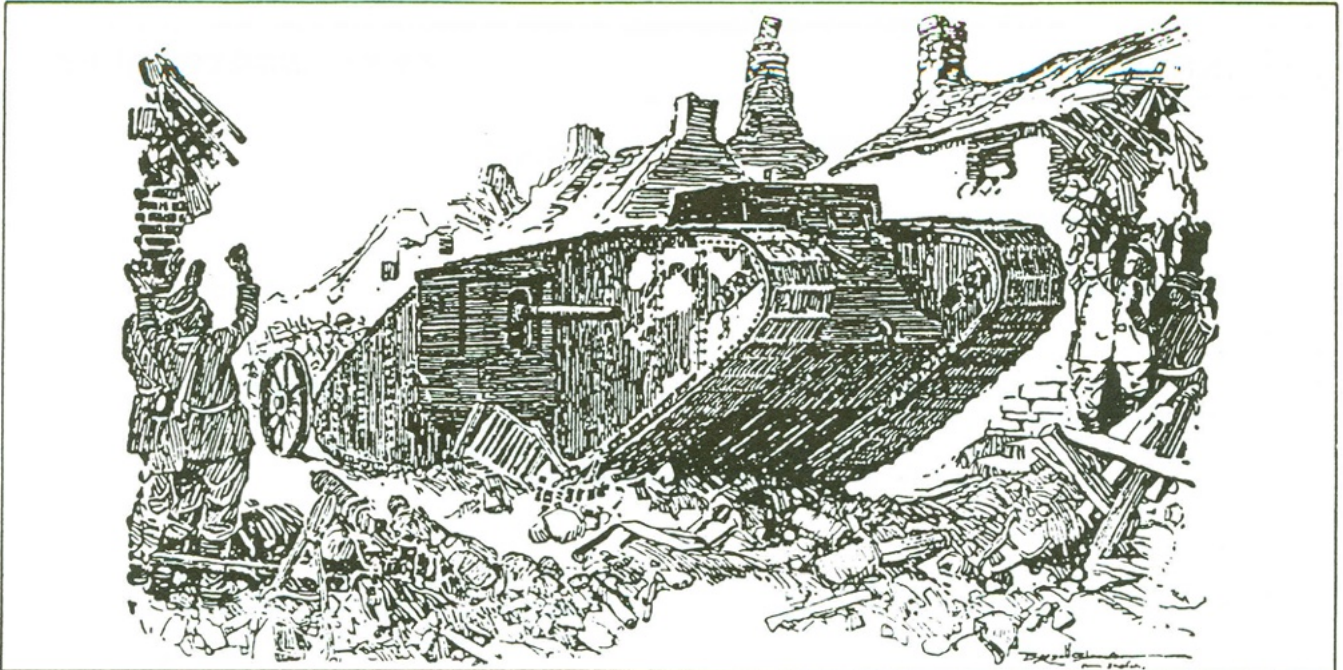

Mk.1, met het nummer D17 en de naam "DINNAKEN" in de hoofdstraat van het stadje Flers, 15 september 1916 (een tekening gepubliceerd in het boek "Tank Warfare" van F. Mitchell, M.C. (Th.Nelson, Londen, 1935)

ideën. Er zijn alleen prototypen van gebouwd.

De Mk.8 was een flink verbeterde uitvoering. Het was een gezamenlijk Brits-Amerikaans ontwerp en moest in beide landen gebouwd worden. Dit is nooit echt gebeurd omdat de oorlog afgelopen was net nadat de productie gestart was. De Mk.8 was de eerste tank waarbij de male- en female-uitvoeringen in één voertuig werden samengebouwd. De motor werd afgeschermd, wat voor de bemanning een grote verbetering moet zijn geweest. De bewapening bestond uit twee 6-ponders en 7 machinegeweren. De motor was een 300 pk Liberty.

ONDER: een Mk.5 zware tank (male)

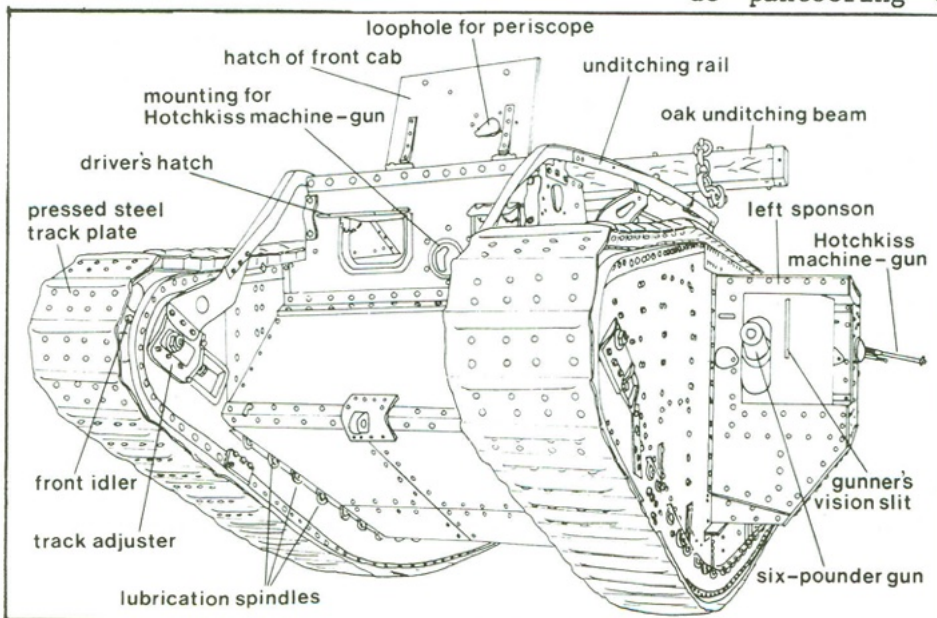

De Mk.9 was bedoeld als een troepen-transport- en bevoorradings-tank. Hij had geen sponsons, maar twee deuren in elke zijkant en was bewapend met één machinegeweer. Mk.8s en Mk.9s zijn nooit in actie gebruikt.

Verder werd ook de Mk.5* gebouwd, die in feite een verlengde Mk.5 was. Deze uitvoering kon 25 soldaten vervoeren, wat echter zelden gebeurde omdat deze ziek werden vanwege de motor. De Mk.5* werd gevolgd door de Mk.5** die beter te besturen was omdat er minder rupsband met de grond in contact kwam.

De naam "tank" komt waarschijnlijk vanwege het feit dat de staalplaten voor de pantsering doorgingen voor "water-tanks voor Mesopotamië". Dit om Duitse spionnen te misleiden. Om deze reden werd vanaf september 1916 op sommige tanks in het Russisch ook wel "Voorzichtig naar Petrograd" geschilderd.

NOG BESTAANDE VOERTUIGEN:

het Imperial War Museum (Londen) heeft een Mk.5 Het Tank Museum (Bovington Camp)

heeft de enige resterende Mk.1, een Mk.4, een Mk.5 en een Mk.9, samen met andere WO1-tanks. Het Australian War Memorial in Canberra City, Australië heeft een Mk.4 female. In het Belgische Musée Royale de l'Armée in Brussel staat een Mk.4 Male. Het US Army Ordnance Museum (Aberdeen Proving Grounds, Maryland) heeft nog een Mk.8, maar omdat de voertuigen daar buiten staan is het niet bekend wat daar nog van over is.

BELANGRIJKSTE GEBRUIKERS:

Groot Brittanië en Duitsland (vooral buitgemaakte Mk.-4's)

MODELLEN:

ik geloof dat AEF Designs in de VS een resin Mk.4 levert, maar ik kan dat niet met zekerheid zeggen. Misschien bij Rob de

Jong? Cromwell Models maakt een resin Mk.8 in 1/76 en er is een Mk.4 male in metaal (1/32) van Scale Link.

Op het voorblad van De Tank staat een Mk.1 Male afgebeeld als onderdeel van het TWENOT-embleem. De foto's en de tekening komen uit het boekje "Shire Album 172-First World War Tanks" van E. Bartolomew, uitgegeven door Shire Publications Ltd., Cromwell House, Church Street, Princes Risborough. Aylesbury, Bucks HP17 9AJ, Engeland.

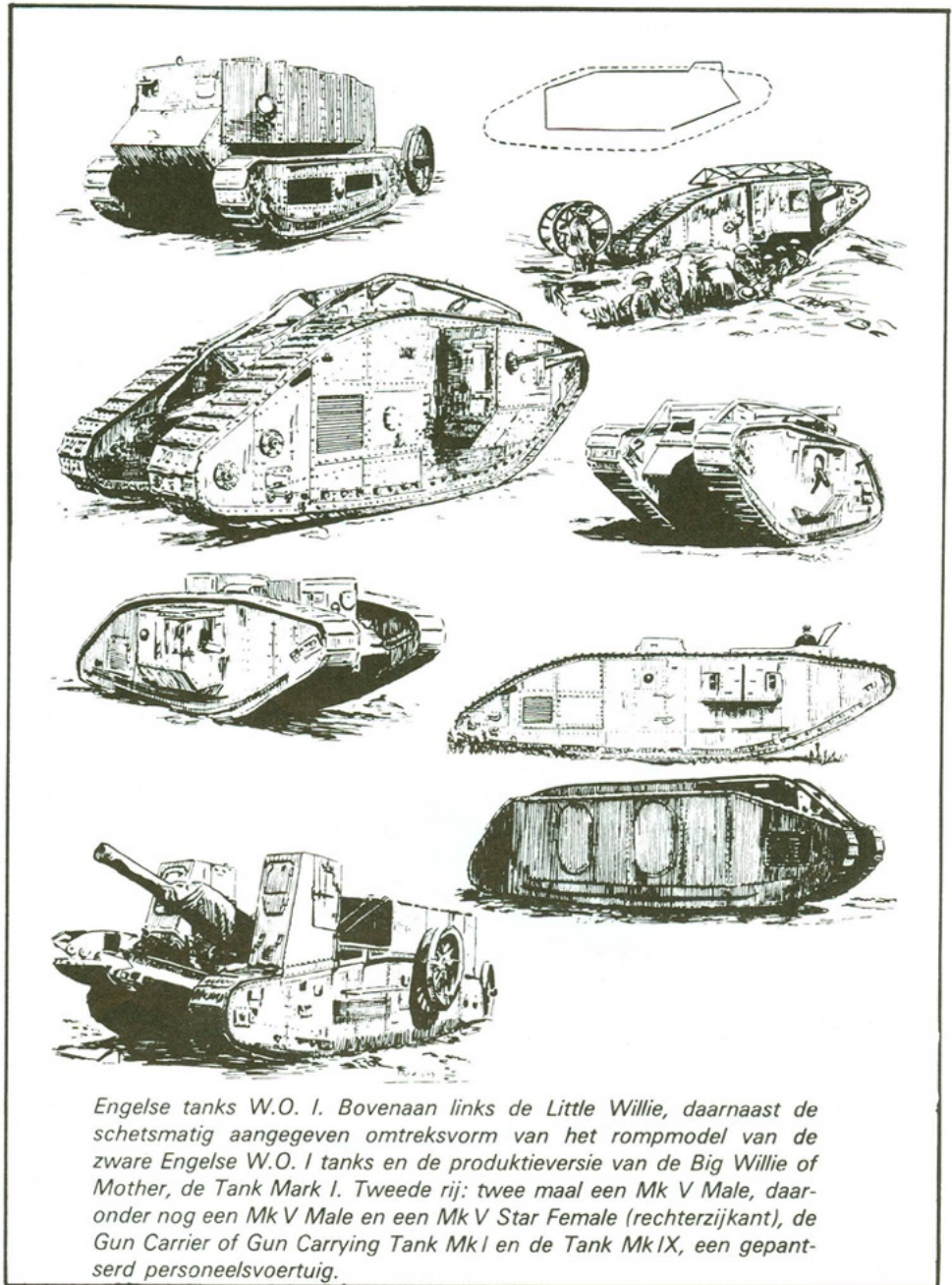

Engelse tanks W.O. I. Bovenaan links de Little Willie, daarnaast de schetsmatig aangegeven omtreksvorm van het rompmodel van de zware Engelse W.O. I tanks en de produktieversie van de Big Willie of Mother, de Tank Mark I. Tweede rij: twee maal een Mk V Male, daaronder nog een Mk V Male en een Mk V Star Female (rechterzijkant), de Gun Carrier of Gun Carrying Tank Mk I en de Tank Mk IX, een gepantserd personeelsvoertuig.



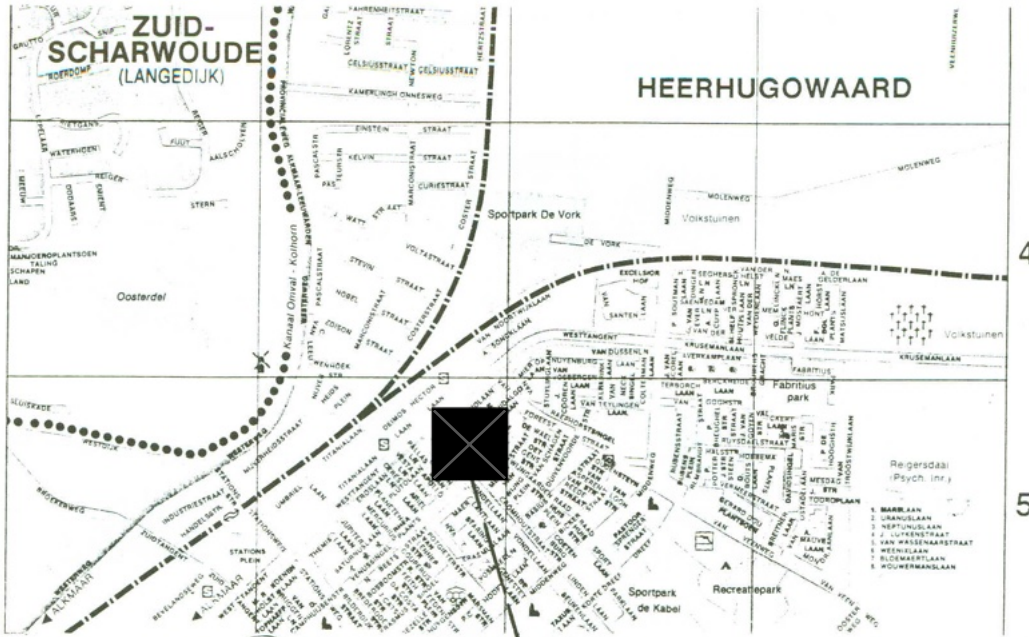

ROUTE BESCHRIJVING

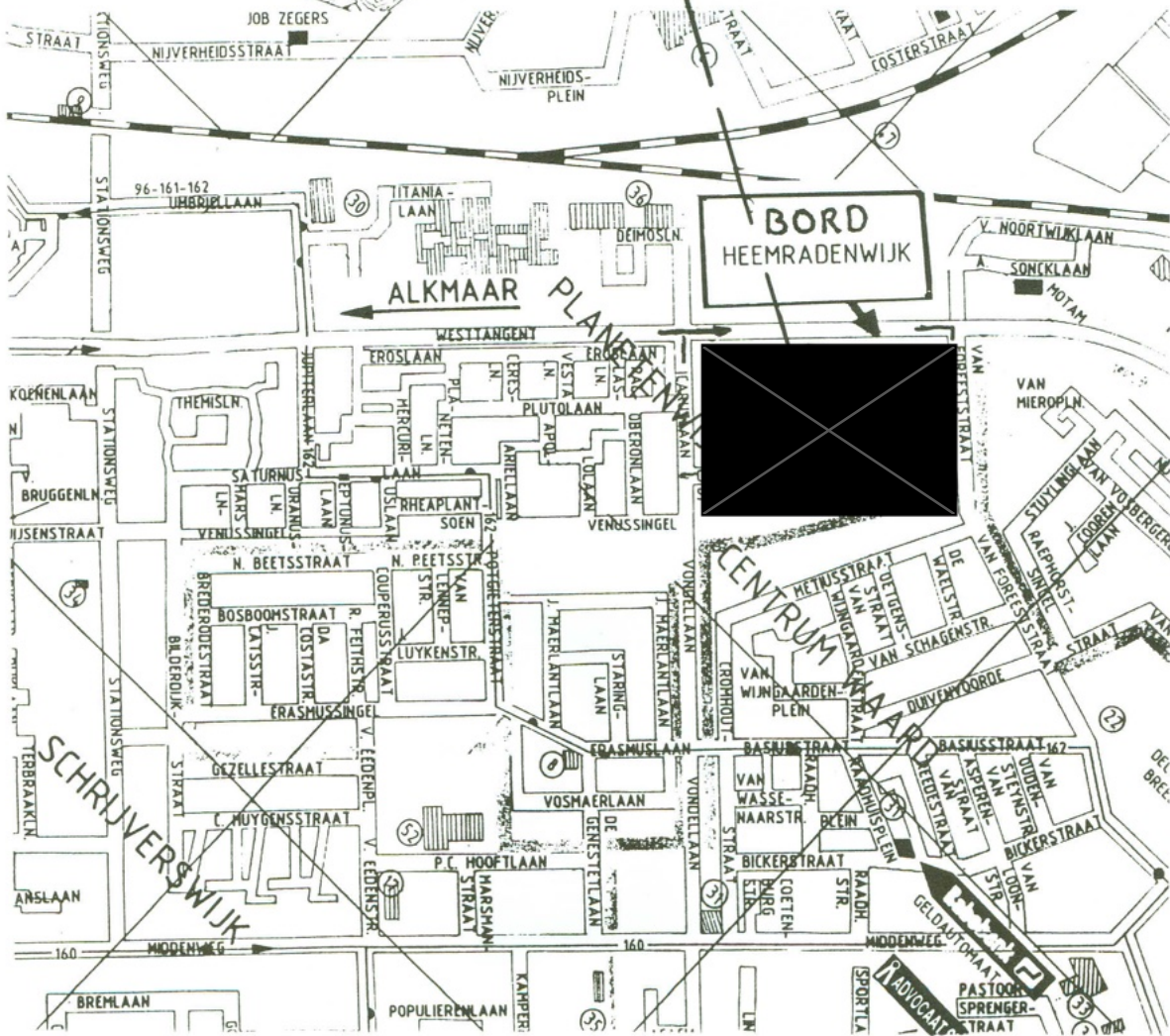

TWENOT

TWEEDE NEDERLANDSE ORGANISATIE van TANKHOBBYISTEN
DUTCH ARMOUR ASSOCIATION (DAA)

Regio coördinator

Theo de Haan

Regio Noord

Tel. [redacted] b.g.g. [redacted]
Fax [redacted]

Op zaterdag 28 september a.s. is er een regiodag in Roordahuizum (in het Fries REDUZUM), een plaatsje onder Leeuwarden. Hier ben ik samen met Jan Frankema en Peter van Kempen, die in Roordahuizum woont, in contact gekomen met de heer Velstra, een "Keep them Rolling" restaurateur die graag z'n garagedeuren voor ons wil open zetten.

In de loop der jaren heeft de heer Velstra een aantal voertuigen gerestaureerd, te weten een GMC 352 met een takelset nr.7, een GMC 353 Airborne kipper, een Chevrolet 3/4 tonner C25A, een Chevrolet 3-tonner C60L, een Willy's jeep MB en een Dodge Command Car WC57. Op dit moment heeft hij een Chevrolet HUP onderhanden. Toen hij deze auto naar zijn garage bracht, verloor hij al bijna een paar onderdelen, dus kun je nagaan in wat voor toestand hij verkeerde.

Deze bijzonder aardige man heeft ons alle medewerking toegezegd, dus kunnen we naar hartelust fotograferen, maten nemen, e.d. Het adres is Garage en autoverhuur Fa. T.& J. Velstra, De Trye Romers 3 in Roordahuizum.

Aansluitend is het de bedoeling dat we in Sneek, in de basisschool "De Ark" van Jan Frankema, gezellig bijeenkomen, misschien met wat handel, dia's kijken en last but not least, een wedstrijd met uiteraard als thema "Softskin uit de Tweede Wereldoorlog", zowel Duits als geallieerd.

Beste modelbouwers, een aanrader dus voor alle softskin-liefhebbers, ongeacht in welke regio je woonachtig bent. Graag vooraf even een telefoontje naar

Theo de Haan,

[redacted] (na 18.00 uur)



Wegens vakantie van de redakteur moet kopij voor de volgende "TANK" voor 5 september 1992 binnen zijn.

mail order

NIEUWS IN MINIATUUR



ROB DE JONG - MODEL ACCESSORIES -
KERKPOLDERPAD 4
2807 KT GOUDA 01820-28185

M113 IN U.S. SERVICE

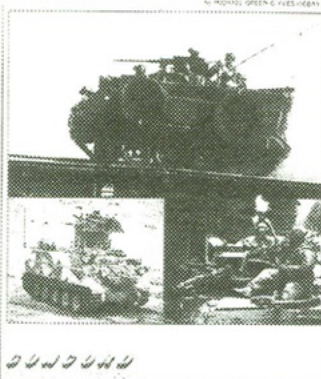

1021 M113 in U.S. Service

100-DAYS, 100-HOURS "PHANTOM BRIGADE" IN THE GULF WAR



VERLINDEN WAR MACHINES

Twee nieuwe interessante titels zijn er verschenen:

- 694 Merkava Mk2/3 (kleur).....f 19,50
- 695 MLRS Multiple Launch Rocket System (kleur).....f 25,50

WAR PAINT, A FULLY ILLUSTRATED GUIDE OF THE EURO-MILITAIRE INTERNATIONAL MILITARY MODELLING COMPETITIONS 1988-1991.

Een prachtig boek op A-4 formaat in kleur met zeer veel foto's van diorama's en prachtige figuren.....f 29,50

Dragon Models:

- 3008 Soviet Motor Rifle Troops.....f 12,50
- 3010 Soviet tank crew.....f 12,50

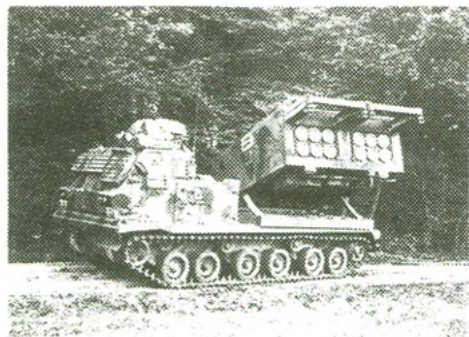

CONCORD PUBLICATIONS COMPANY

Na een tijdlang niet meer verkrijgbaar te zijn geweest in Nederland, verschijnen binnenkort de volgende nieuwe boeken:

- 1024 After the Storm: Iraqi wrecks & fortifications.
- 1025 Merkava: Israel's Chariot of Fire.
- 1026 Third Brave Rifles in the Storm.
- 1027 M60 tank.
- 2007 Sword in the Sand: U.S. Marines in the Gulf War.
- 2008 National Training Centre: Ultimate in Land Warfare Training.
- 2009 Armour of the Afganistan War.
- 2010 The Balkans at War: Yugoslavia Divided 1991.
- 2011 USAREUR: United States Army in Europe.
- 4004 Armour of the West: (1) NATO's AFNORTH & NORTHAG.
- 2006 Operation Desert Sabre: The Desert Rat's Liberation of Kuwait
- 1021 M113 in U.S. Service.
- 1023 100 Day's, 100-Hours: Phantom Brigade in the Gulf War.

Hoewel de prijs van de boeken nog niet precies bekend is, staat alwel vast dat ze goedkoper zullen worden dan voorheen.

Reserveer uw boeken nu om teleurstelling te voorkomen!



CONCORD PUBLICATIONS COMPANY



2010 The Balkans at War: Yugoslavia Divided 1991



1025 Merkava: Israel's Chariot of Fire

MB MODELS NU BEPERKT IN VOORRAAD

- Sturmgeschütz III A/B compleet model in resin en metaal.....f 195,00
- M36 Jackson hull conversie voor de Italeri B36 kit.....f 52,50
- T-26 conversie voor de Sponja 7TP tank.....f 56,00
- T54 conversie met toren en engine deck & gun barrel.....f 35,00
- PzKpfw Brümbar conversie late version.....f 70,00
- T-72 Irak conversie.....f 45,50
- T-62 Irak conversie.....f 56,00
- PzKpfw II Ausf. C conversie voor de Tamiya Pz II kit met complete boven hull en toren...f 70,00
- PzKpfw 38T wielen voor de Pz 38 en de Hetzer tankjager.....f 14,00

A FULLY ILLUSTRATED GUIDE
EURO-MILITAIRE INTERNATIONAL
MILITARY MODELLING COMPETITIONS

WAR PAINT

A EURO-MILITAIRE & VERLINDEN PUBLICATION VOLUME 1

****LET OP** DE NIEUWE ADV AZIMUT CATALOGUS IS UIT, EN DITMAAL VOLLEDIG IN KLEUR VOL MET NOVITEITEN**

f 12,50